

906 Titrande



手册

8.906.8003CN / v9 / 2026-01-09



Metrohm AG
CH-9100 Herisau
Switzerland
+41 71 353 85 85
info@metrohm.com
www.metrohm.com

906 Titrande

手册

Technical Communication
Metrohm AG
CH-9100 Herisau

本文献受版权保护。本公司保留所有权利。

本文献为原件。

本文献经认真起草制定。但并不能完全排除会有错误存在。若有此类提示请联系上述地址。

免责条款

并非 Metrohm 造成的故障情况，例如不按规定储存、不按规定使用等，则不属于保修范围。擅自变更产品（比如改装或加装）会排除生产厂家对由此造成的损失及其后果的责任。要严格遵守 Metrohm 产品文档中的说明和注意事项。否则排除 Metrohm 的责任。

目录

1	引言	1
1.1	Titrande 系统	1
1.2	仪器描述	2
1.3	滴定模式 – 测量模式 – 加液命令	2
1.4	显示附件	4
1.5	惯用图例	5
2	安全	6
2.1	常规应用	6
2.2	运营商的责任	6
2.3	人员要求	7
2.4	安全提示	7
2.4.1	电路安全	7
2.4.2	管路连接和毛细管连接	8
2.4.3	可燃性溶剂和化学品	8
3	仪器概览	9
4	安装	11
4.1	安放仪器	11
4.1.1	包装	11
4.1.2	检查	11
4.1.3	场地	11
4.2	连接控制器	11
4.2.1	操作	11
4.3	连接 MSB 设备	15
4.3.1	连接加液器	16
4.3.2	连接搅拌器或滴定台	17
4.3.3	连接 Remote Box	18
4.4	连接 USB 设备	19
4.4.1	概述	19
4.4.2	连接 USB 集线器	20
4.4.3	连接打印机	20
4.4.4	连接天平	21
4.4.5	连接计算机键盘（仅在用 Touch Control 进行操作操作时）	22
4.4.6	连接条形码读取器	22
4.5	滴定杯调试	23
4.5.1	常规	23



4.5.2	用于容量 KF 滴定的滴定杯	24
4.6	连接传感器	28
4.6.1	连接 pH 电极、金属或离子选择性电极	28
4.6.2	连接参比电极	28
4.6.3	连接极化电极	29
4.6.4	连接温度传感器或带集成温度传感器的电极	29
4.6.5	连接 iConnect	30
4.6.6	电位差计	32
5	卡尔·费休滴定法	33
5.1	容量法滴定	33
5.1.1	卡尔·费休容量滴定的原理	33
5.1.2	终点测定	33
5.1.3	卡尔·费休溶液	33
5.1.4	卡尔·费休滴定法的应用	34
5.1.5	用标准水样作业	34
5.1.6	样品添加	35
5.1.7	优化的工作条件	37
6	用 806 Exchange Unit 工作	38
7	运行和保养	40
7.1	一般提示	40
7.1.1	护理	40
7.1.2	由万通服务人员进行维护	40
8	排除故障	41
8.1	概述	41
8.2	卡尔·费休滴定法	42
8.2.1	42
8.3	SET 滴定	43
8.3.1	43
9	附录	45
9.1	远程接口	45
9.1.1	控制接口的引线分配	45
10	回收及废弃物处理	48
11	技术数据	49
11.1	测量接口	49
11.1.1	电位计	49
11.1.2	温度	49
11.1.3	极化器	50
11.2	内部加液器	50
11.3	电源连接	50

11.4 环境条件	51
11.5 参照情况	51
11.6 规格	51
11.7 接口	52
索引	53

1 引言

1.1 Titrand 系统

Titrand 是模块式 Titrand 系统的核心件。通过使用一个带触摸显示屏的 Touch Control (“Stand-alone” 滴定仪) 或安装了相应软件的计算机来实现对其的操作。

一套 Titrand 系统可能包括多个不同设备。下图列出了您可以连接至 906 Titrand 的外围设备概览。



图1 Titrand 系统

使用 900 Touch Control 进行操作时，可通过 USB 连接控制多达三台控制装置（Titrand、Dosing Interface、USB Sample Processor 等）。

- **MET**
等量等当点滴定。其试剂的添加量为等量。
测量模式：
 - **pH** (pH 测量)
 - **U** (电位分析电压测量)
 - **Ipol** (电压测量, 带可变的极化电流)
 - **Upol** (电流测量, 带可变的极化电压)
- **SET**
在一或两个规定的终点上进行终点设定滴定。
测量模式：
 - **pH** (pH 测量)
 - **U** (电位分析电压测量)
 - **Ipol** (电压测量, 带可变的极化电流)
 - **Upol** (电流测量, 带可变的极化电压)
- **STAT**
终点设定滴定用于测量值保持恒定的情况。
测量模式：
 - **pH** (pH 测量)
 - **U** (电位分析电压测量)
- **KFT**
根据卡尔·费休滴定法的容量法水份测定。
测量模式：
 - **Ipol** (电压测量, 带可变的极化电流)
 - **Upol** (电流测量, 带可变的极化电压)
- **MEAS**
可选择下列测量模式进行测量：
 - **pH** (pH 测量)
 - **U** (电位分析电压测量)
 - **Ipol** (电压测量, 带可变的极化电流)
 - **Upol** (电流测量, 带可变的极化电压)
 - **Conc** (浓度测量, 使用/不使用标准加入法)
 - **T** (温度测量)
- **STDADD**
标准加入法的测量模式仅在 *tiamo*TM 中单独进行。在 Touch Control 中则均内置于测量模式 MEAS Conc 之内。
可选择下列测量模式进行测量：
 - **auto** (标准加入法测量中, 自动加入标准溶液, 标准溶液加入的体积被指定电位差所控制。)
 - **dos** (标准加入法测量中, 自动加入等体积的标准溶液。)
 - **man** (手动添加标准加入法溶液)
- **CAL**
电极校正。
测量模式：
 - **pH** (校正 pH 电极)
 - **Conc** (校正离子选择性电极)

- **ELT**
pH 电极测试。
此模式仅在 *tiamo*™ 中独立进行。在 Touch Control 中电极测试是 CAL 校正模式的组成部分。
- **加液命令**
可选择下列加液指令：
 - **PREP**（冲洗计量管和软管）
 - **EMPTY**（清空计量管和软管）
 - **ADD**（按照给定的体积进行加液）
 - **LQH**（用 Dosino 执行复杂的加液任务）

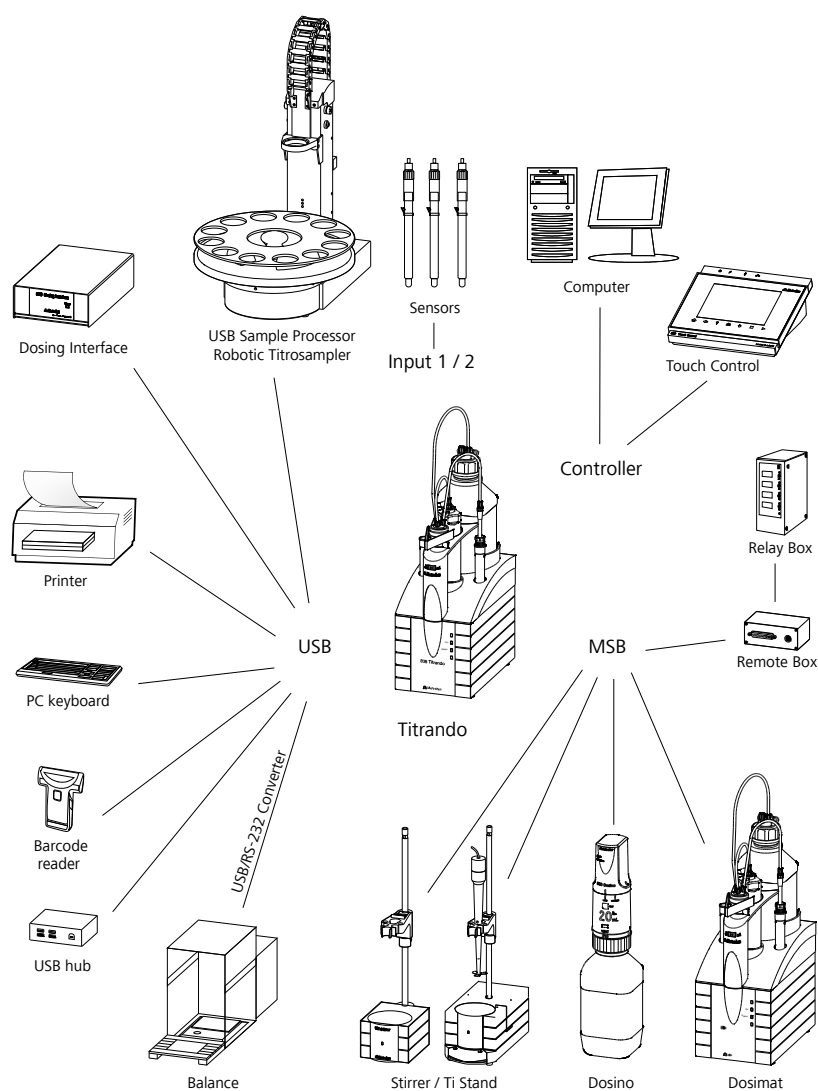
1.4 显示附件

万通网站上可查看关于标准配置和可选附件的最新信息。

1 在网站上搜索产品

- 调用网站 <https://www.metrohm.com>。
- 点击 。
- 在搜索框内输入产品的物品编号（例如 **2.1001.0010**）并按 **[Enter]** 键。

将显示搜索结果。

2 显示产品信息

- 如需显示与检索词匹配的产品，请点击 **产品型号**。
- 点击所需产品。

产品详细信息将显示。

3 显示附件并下载附件清单

- 如需显示附件，请向下滚动至 **附件及更多**。
 - **标准配置** 将被显示。
 - 点击 **[可选零部件]** 查看可选附件。
- 如需下载附件清单，请在 **附件及更多** 下点击 **[下载附件 PDF]**。



提示

Metrohm 推荐将附件清单并作为参考资料保存。

1.5 惯用图例

本手册中将会出现下列代表符号及格式：

(5-12)	图例说明 第一个数字为图标编号，第二个表示图中仪器元件。
1	指导步骤 依次执行相应步骤。
方法段	对话文本 ，软件中的 参数
文件 ▶ 新建	菜单或菜单项
[下一步]	按钮或按键
	警告 该符号表示存在一般性的致命危险或致伤危险。
	警告 该符号警告触电危险。
	警告 该符号警告高温、高热仪器部件。
	警告 该符号警告生物危害。
	警告 光辐射警告
	小心 该符号表明可能有导致仪器或仪器部件损坏的危险。
	注意 该符号标明附加信息及建议。



2 安全



警告

仅按照本文献中的说明运行该仪器。

该仪器出厂时在安全技术方面完全正常。为保持此状态及安全运行仪器，必须认真遵守下列提示。

2.1 常规应用

2.2 运营商的责任

为了确保产品的安全运行，运营商要负责以下任务：

- 使用前检查产品的状态
- 确保遵守技术数据下所述的运行值或极限值。
- 定期维护和清洁产品
- 立即排除缺陷和故障



提示

只允许在无缺陷状态下使用产品。

- 对相关人员开展有关化学实验室作业安全和事故防范的基本规定培训，并确保遵守这些规定。
- 根据用户文档对相关人员开展产品操作培训（比如安装、操作、清洁、排除故障）。
- 提供个人防护装备（比如护目镜、手套）。
- 准备安全执行作业所需的适当工具和装置。

2.3 人员要求

只能由具有资质的人员操作产品。有资质的人员是指满足以下前提的人：

- 了解作业安全和事故防范的基本规定。
- 具备实验室消防措施应用知识。
- 具备处理危险化学品的扎实知识。
- 相关人员已接受过指导，能够安全操作该产品，并可独立识别及规避潜在危险。
- 阅读并理解了用户文档。相关人员按照用户文档的要求操作产品。

2.4 安全提示

2.4.1 电路安全

根据国际标准 IEC 61010 保证在该仪器上进行作业时的电路安全。



警告

只有经万通培训的人员方有权在电子元件上进行服务作业。



警告

切勿打开仪器外壳。否则可能损坏仪器。如果此时触碰带电流零件，则有严重受伤的危险。

在外壳内部没有任何可由用户进行保养或更换的部件。

电源电压



警告

电源电压若错误则会损坏仪器。

只能用指定的电源电压运行此仪器（参见仪器背面）。

静电荷保护



警告

电子零件对静电荷很敏感，发生放电情况可能会损坏电子零件。
在仪器背面建立或断开电气插接连接之前，必须先从电源接线盒中拔出电源电缆。

2.4.2 管路连接和毛细管连接



小心

不密封的管路连接和毛细管连接是安全隐患。用手拧紧所有连接。对于管路连接，要避免用力过猛。管路末端若损坏，便会导致漏液。松开连接时，可使用合适的工具。

必须定期检查连接的密封性。若仪器主要在无人监管状态下运行，则必须每周进行检查。

2.4.3 可燃性溶剂和化学品



警告

若使用可燃溶剂和化学品进行工作，则必须注意相关的安全措施。

- 将仪器安放在通风良好的地方（例如通风口）。
- 务必使工作平台远离任何火源。
- 立即清除洒落的液体和固体物质。
- 遵守化学品生产商的安全提示。

3 仪器概览



图2 906 Titrande 正面

- | | |
|---|--|
| <p>1 导向孔
用于 806 Exchange Unit 的对中。</p> | <p>2 传动联杆
上下移动 806 Exchange Unit 的活塞。</p> |
| <p>3 接触销
用于数据芯片。</p> | <p>4 两通
用于阀门切换。</p> |
| <p>5 LED 指示灯 “On”
当 Titrande 运行就绪时则亮起。</p> | <p>6 LED 指示灯 “Status”
显示内部加液器驱动当前状态。</p> |

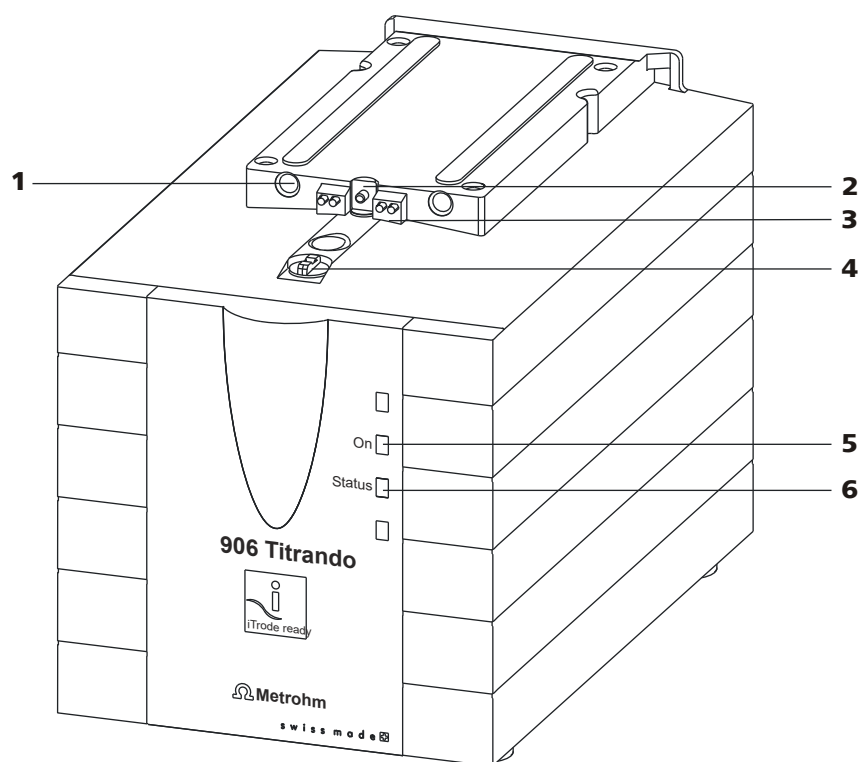

图3 906 Titrandometer 背面

1 铭牌

包含有关电源电压、设备型号及产品序列号的说明。

3 接口（控制器）

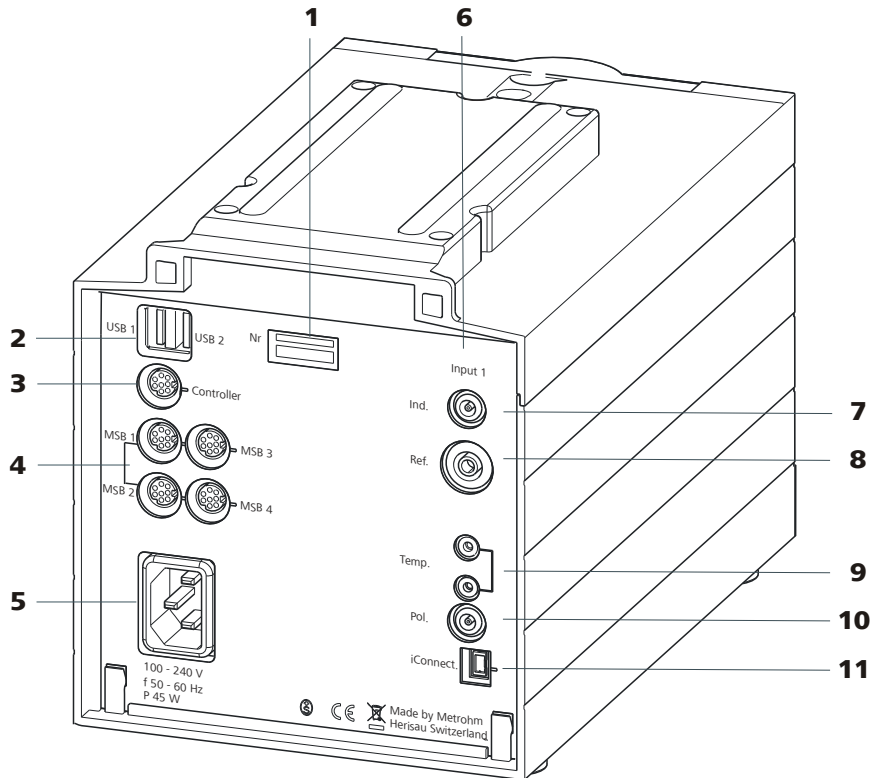
用于连接 Touch Control 或者安装了 PC 软件的计算机。Mini-DIN 插口，9 针。

5 电源接线盒

7 电极接口（Ind.）

用于连接带内置或独立参比电极的 pH、金属或离子选择性电极。F 插口。

9 温度传感器接口（Temp.）

用于连接温度传感器（Pt1000 或 NTC）。两个 B 插口，2 mm。

11 电极接口（iConnect）

用于连接带内置数据芯片的电极（iTrodes）。

2 USB 接口（USB 1 和 USB 2）

USB 端口（A 型），用于打印机、键盘、条形码读取器、其他 Titrandometers、USB 样品处理器，等等。

4 MSB 接口（MSB 1 至 MSB 4）

Metrohm Serial Bus（万通串行总线接口 MSB）。用于连接外接加液器、搅拌器或 Remote Box。Mini-DIN 插口，9 针。

6 测量接口 1（Input 1）

8 电极接口（Ref.）

用于连接参比电极，例如 Ag/AgCl 参比电极。B 插口，4 mm。

10 电极接口（Pol.）

用于连接极化电极，例如双铂丝电极。F 插口。

4 安装

4.1 安放仪器

4.1.1 包装

供货时，产品和附件采用特制包装进行保护。为保证产品的安全运输，请务必保留此包装。若有运输保护螺丝，请将其保留并重复使用。

4.1.2 检查

收到后立即检查供货：

- 根据供货单检查供货是否齐全。
- 检查产品是否损坏。
- 若供货不齐全或损坏，请联系 Metrohm 区域代表。

4.1.3 场地

该仪器设计为在室内运行，且不允许在有爆炸危险的环境内使用。

请将仪器放置在实验室内一个易于操作且无振动的地方，并做好防止化学品腐蚀和污染的防护。

应保护仪器不会受到温度过度波动及阳光直接照射的影响。

4.2 连接控制器

4.2.1 操作

有两种方式可操作 906 Titrande:

- 一个带触摸屏的 Touch Control。它与 906 Titrande 一同构成一部“Stand alone”设备。
- 一台计算机可借助 PC 软件实现对 906 Titrande 的操作，例如 *tiamo*。



小心

请注意，您在建立或断开电子设备之间的连接前，务必先将电源线从仪器的电源接线盒中拔出。

4.2.1.1 连接 Touch Control



提示

插头用一个防拉装置来保护电缆不被无意中拔出。如果要拔出插头，则必须先将外面标有箭头的插头套拉回。

- 1 将 Touch Control 的连接电缆插头插入**控制器**插口中。



图4 连接 Touch Control

- 2
 - 连接 MSB 设备 (参见章节 4.3, 第 15 页)。
 - 连接 USB 设备 (参见章节 4.4, 第 19 页)。
- 3 将 Titrande 连接到电源上 (参见章节 4.2.1.2, 第 13 页)。
- 4 接通 Touch Control。

Touch Control 通过 Titrande 进行电源供给。接通时在两台仪器上均会自动进行系统测试。只要系统测试结束且仪器准备就绪，Titrande 正面的 LED 指示灯 **On** 就会亮起。

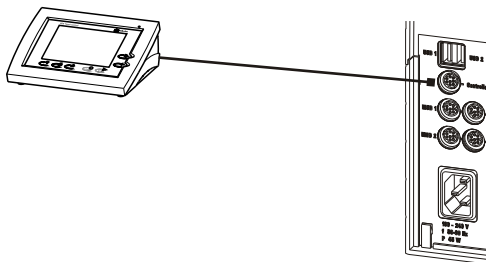

小心

在断开供电之前，必须通过仪器背面的主机电源开关将 Touch Control 正常关断。否则会有丢失数据的危险。由于 Touch Control 是通过 Titrande 得到电源供电，因此绝不允许在关断 Touch Control 之前将 Titrande 从供电系统断开（例如关断插座）。

如果不希望将 Touch Control 直接置于 Titrande 旁边，则可用电缆 6.2151.010 来延长连接。此连接最长允许为 5 m。

4.2.1.2 将设备连接到供电系统上



警告

电源电压引起的电击

触摸带电部件或沾湿导电部件有受伤危险。

- 连接电源电缆时切勿打开仪器外壳。
- 确保导电部件（如供电单元、电源电缆、接口）保持干燥。
- 一旦怀疑有水渗入设备，请断开设备供电。
- 电子电气部件上的服务和维修作业仅可由万通授权的人员进行。

连接电源电缆

附件

以下规格的电源电缆：

- 长度：最长 2 m
- 芯线数量：3，带接地保护芯线
- 设备插头：IEC 60320 类型 C13
- 导体标称截面 3x 最小 0.75 mm² / 18 AWG
- 电源插头
 - 符合客户要求 (6.2122.XX0)
 - 最小 10 A



提示

请勿使用未经许可的电源电缆！

1 插入电源电缆

- 将电源电缆插入仪器的电源接线盒。
- 将电源电缆连接到供电系统。

4.2.1.3 连接计算机

906 Titrando 需要一个计算机 USB 连接，以便可从计算机软件进行控制。借助一条控制器电缆 6.2151.000，可将仪器直接连接在一台计算机 USB 插口内、连接在一个 USB 集线器上或者连接在另一台 Metrohm 控制装置上。

您需要有管理员权限，才能在您的计算机上安装驱动程序和控制软件。



提示

控制器电缆 6.2151.000 的仪器侧插头有一个防拉装置保护电缆不被无意中拔出。如果要拔出插头，则必须先将外面标有箭头的插头套拉回。

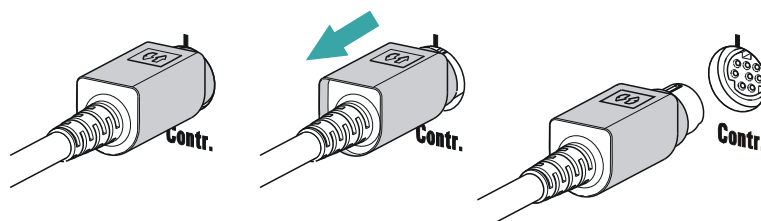

在计算机软件中登录并配置仪器

仪器必须在计算机软件的配置中进行登录。然后可根据需要配置仪器。

1 调试仪器

- 启动计算机软件。
 - 该仪器会被自动识别出来。将显示设备的配置对话框。
- 为仪器及其接口进行配置设置。

有关仪器配置的详细说明请参阅相应计算机软件的文献。

4.3 连接 MSB 设备

用于连接 MSB 设备，例如搅拌器或加液器，Metrohm 仪器拥有最多 4 个接口连至 *Metrohm Serial Bus* (MSB)。在一个 MSB 接口 (8 针 Mini-DIN 插口) 处，可顺序 (串联, "Daisy Chain") 接通不同类型的外围设备，并从各自的控制装置同时进行操控。除用于此目的的连接电缆外，搅拌器与 Remote Box 还分别拥有自己的 MSB 插口。

下图将为您提供可连接在 MSB 插口上的设备以及电缆接头的不同选型的概览。



图6 MSB 接口

支持何种外围设备，取决于控制装置。

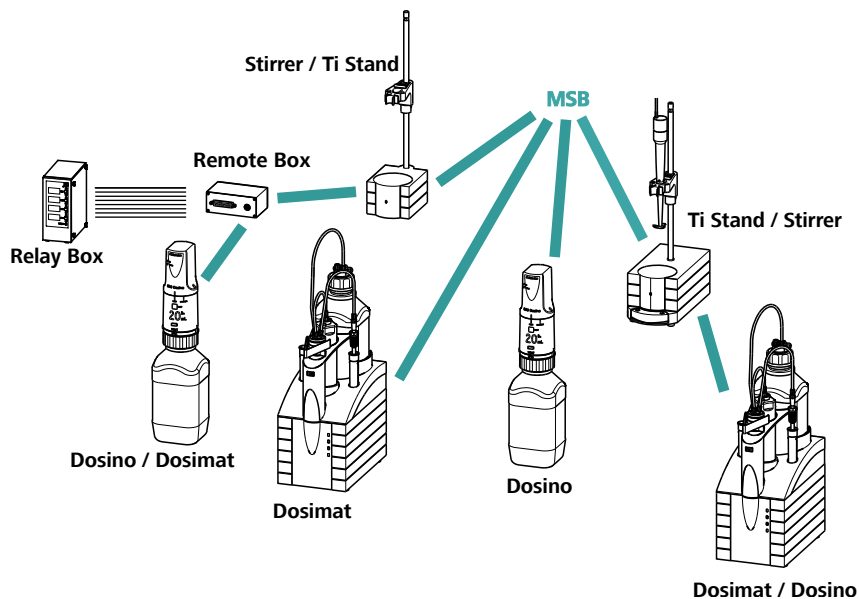

提示

联接 MSB 设备时必须注意以下几点：

- 一个 MSB 接口上只可使用同一类型的一台设备。
- 700 型 Dosino 和 685 型 Dosimat plus 加液器不可与其他 MSB 设备在同一接口上接通。这些加液器必须单独连接。



小心

在您插入 MSB 设备之前，请结束控制软件。接通时控制设备将自动识别何种设备连至哪个 MSB 接口。操作单元或控制软件将连接的 MSB 设备记录至系统配置（设备管理）中。

可用电缆 6.2151.010 延长 MSB 接口。连接不得超过 15 mm。

4.3.1 连接加液器

设备上可连接三个配液器（MSB 2 至 MSB 4）。

支持的配液器种类为：

- 800 Dosino
- 700 Dosino
- 805 Dosimat
- 685 Dosimat plus

连接加液器

1 连接配液器

- 停止运行控制软件。
- 在控制装置背面的 **MSB** 插口处连接加液器的连接电缆。
- 启动控制软件。



图7 连接配液器

4.3.2 连接搅拌器或滴定台

您可使用下列仪器：

该仪器内置一台磁力搅拌器（“从下方”搅拌）：

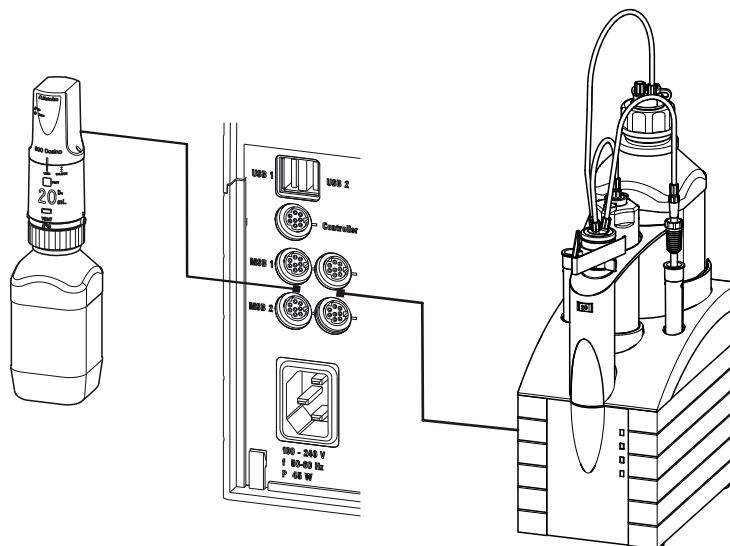
- 801 Stirrer
- 803 Ti Stand

该仪器没有内置磁力搅拌器（“从上方”搅拌）：

- 804 Ti Stand 带螺旋搅拌器 802 Stirrer

连接搅拌器或滴定台

1 停止运行控制软件。

2 在控制装置背面的 **MSB** 插口处连接磁力搅拌器或滴定台的连接电缆。

仅 804 Ti Stand：在滴定台的搅拌器接口（带搅拌器符号的插口）处连接螺旋搅拌器。

3 启动控制软件。

4



图8 连接MSB 搅拌器



图9 将螺旋搅拌器连接至滴定台

4.3.3 连接 Remote Box

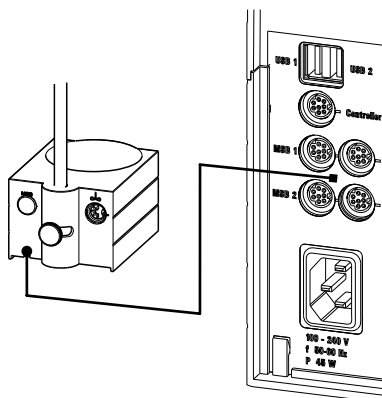
通过远程线路进行控制及/或通过远程线路发送控制信号的设备，可用 Remote Box 6.2148.010 进行连接。除万通以外，其它设备生产厂家也使用同类接口，用来将不同设备连接到一起。此接口也经常被称为“TTL Logic”、“I/O Control”或“Relay Control”，多数情况下加载 5 伏的信号电平。

此外，您可在远程控制接口上连接如下仪器：

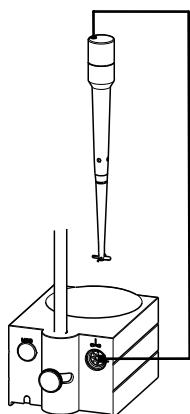
- 849 Level Control（容器内的液位控制器）
- 731 Relay Box（继电器箱，用于 230/110 V 交流电插座及低压直流电源输出）
- 843 Pump Station（用于复杂的样品前处理或用于清洗外部滴定杯）

此外，Remote Box 还具有一个 MSB 插口，可用于连接另外一个 MSB 设备，例如加液器或搅拌器。关于 Remote Box 接口引线分配的详情请参见附录。

控制信号指线路的电平状态或电脉冲 (> 200 ms)，该信号能显示仪器运行状态或触发、报告某一事件。因此可在复杂的自动系统中协调不同仪器的过程。但是无法进行数据交换。

连接 Remote Box

- 1 停止运行控制软件。
- 2 在控制装置背面的 **MSB** 插口处连接 Remote Box 的连接电缆。
- 3 启动控制软件。

4



图 10 连接 Remote Box

4.4 连接 USB 设备

4.4.1 概述

906 Titrandó 有 2 个 USB 接口 (A 类型插口) 用于带 USB 接口的外围设备。Titrandó 用作 USB 集线器 (分配器)，与其如何操控无关。如果想在 USB 上连接多于 2 台设备，则也可使用一个附加的通用 USB 集线器。

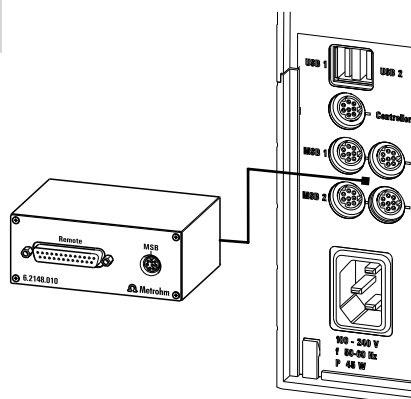

小心

如果您借助 Touch Control 来操作 906 Titrandó，请注意在连接各设备或断开各设备间连接时关闭 Touch Control。如果您用计算机软件来操控 906 Titrandó，则在建立或断开 USB 连接之前关闭程序。

4.4.2 连接 USB 集线器

如果您要在 906 Titrando 的 USB 接口上连接 2 台以上的设备，则可使用一个附加的通用 USB 集线器（分配器）。如果您用 Touch Control 操作 906 Titrando，则应使用一个自带能源供应的 USB 集线器。

- 1 关断 Touch Control 或关闭计算机软件。
 - 2 借助电缆 6.2151.020 将 906 Titrando 的 USB 接口（A 类型）和集线器的 USB 接口（B 类型，参见集线器手册）进行连接。
 - 3 接通 Touch Control。
- USB 集线器将被自动识别出来。

4.4.3 连接打印机

连接在带 Touch Control 的 906 Titrando 上的打印机必须符合下列要求：

- 打印机语言：HP-PCL（PCL 3 至 5，PCL 3GUI），Canon BJI Commands 或 Epson ESC P/2
- 打印机分辨率：300 dots/inch 或 360 dots/inch (Epson)
- 纸张格式：A4 或 Letter，单页送纸。

- 1 关闭 Touch Control。
- 2 借助电缆 6.2151.020 将 906 Titrando 的 USB 接口（A 型）和打印机的 USB 接口（B 型，参见打印机使用手册）进行连接。
- 3 首先接通打印机，然后再接通 Touch Control。
- 4 在 Touch Control 的设备管理中配置打印机（参见 Touch Control 的使用手册）。



图 11 连接打印机

4.4.4 连接天平

- 用计算机软件进行操作：
 - 请您将天平直接连到计算机的串行接口（COM）上。该接口一般情况下为 9 针，并标记有符号 **IOIOI**。
- 用 Touch Control 进行操作：
 - 若要连接天平，则需要 USB/RS-232 适配器 6.2148.050。

下面的表格为您列出了可以和 906 Titrando 配套使用的天平概览，以及连接至 RS-232 接口所需的电缆：

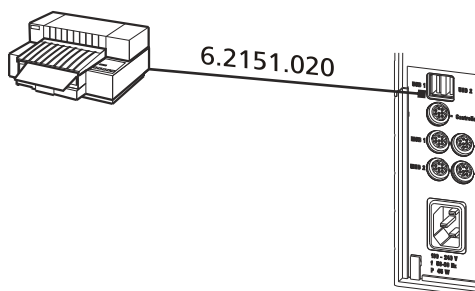
天平	电缆
AND ER、FR、FX 带 RS-232 接口 (OP-03)	6.2125.020 + 6.2125.010
梅特勒 (Mettler) AB、AG、PR (LC-RS9)	天平供货时的标准配置
梅特勒 (Mettler) AM、PM、PE 带接口选项 016 或者 梅特勒 (Mettler) AJ、PJ 带接口选项 018	6.2146.020 + 6.2125.010 附加的梅特勒 (Mettler) 产品： ME 47473 适配器和 ME 42500 手动开关或 ME 46278 脚踏开关
Mettler AT	6.2146.020 + 6.2125.010 附加的梅特勒 (Mettler) 产品： ME 42500 手动开关或 ME 46278 脚踏开关
梅特勒 (Mettler) AX、MX、UMX、PG、AB-S、PB-S、XP、XS	6.2134.120
梅特勒 (Mettler) AE 带接口选项 011 或 012	6.2125.020 + 6.2125.010 附加的梅特勒 (Mettler) 产品： ME 42500 手动开关或 ME 46278 脚踏开关
Ohaus Voyager、Explorer、Analytical Plus	奥豪斯 (Ohaus) 电缆 AS017-09
普利赛斯 (Precisa) 天平，带 RS-232-C 接口	6.2125.080 + 6.2125.010
赛多利斯 (Sartorius) MP8、MC、Genius、Cubis	6.2134.060
Shimadzu BX、BW	6.2125.080 + 6.2125.010

用 Touch Control 进行操作

- 1 将 USB/RS-232 适配器的 USB 插头插入 906 Titrando 的 USB 接口。
- 2 将 USB/RS-232 适配器的 RS-232 接口与天平的 RS-232 接口（电缆参见表格）相连。
- 3 接通 Touch Control。
- 4 接通天平。
- 5 如果需要的话，接通天平的 RS-232 接口。
- 6 在 Touch Control 的设备管理器中配置 USB/RS-232 适配器的 RS-232 接口（参见 Touch Control 的手册）。

4.4.5 连接计算机键盘（仅在用 Touch Control 进行操作操作时）

此计算机键盘用作文字和数字输入的输入辅助装置。

- 1 将键盘的 USB 插头插入 906 Titrando 的 USB 插口。
- 2 接通 Touch Control。
键盘将会被自动识别，并记录入设备管理中。
- 3 在 Touch Control 的设备管理中配置键盘（参见 Touch Control 的使用手册）。

4.4.6 连接条形码读取器

条形码读取器作为文字和数字输入帮助设备来使用。您可以用 USB 接口来连接一个条形码读取器。

用 Touch Control 进行操作

- 1 将条形码读取器的 USB 插头插入 906 Titrando 的一个 USB 插口内。
- 2 接通 Touch Control。
此条形码读取器将被自动识别，并记录入设备管理中。

- 3 在 Touch Control 的设备管理中配置条形码读取器（参见 Touch Control 的使用手册）。

条形码读取器上的设置：

- 1 将条形码读取器置于编程模式。
- 2 选择所需国家的键盘布局（美国、德国、法国、西班牙、瑞士（德语））。
该设定必须与设备管理中的设定相同（参见 Touch Control 使用手册）。
- 3 确认条形码读取器已设定为可发送 Ctrl - 字符（ASCII 00 至 31）。
- 4 对条形码读取器进行编程，以使 ASCII 字符 02（STX 或 Ctrl B）被第一个发送出去。此首个字符一般情况下被称作“Preamble”（前导码）或“Prefix Code”（前缀码）。
- 5 对条形码读取器进行编程，以使 ASCII 字符 04（EOT 或 Ctrl D）最后一个被发送出去。此最末一个字符一般情况下被称作“Postamble”（后置码）、“Record Suffix”（记录后缀）或“Postfix Code”（后缀码）。
- 6 结束编程模式。

4.5 滴定杯调试

4.5.1 常规

滴定时很重要的一点就是溶液混合到位。搅拌速度应设为能产生一个小的“搅拌漩涡”。若搅拌速度过快，则会吸附气泡。这会导致得出错误的测量值。过低的搅拌速度会造成电极处的溶液尚未混合到位。添加滴定物之后为能在混合到位的溶液中完成测量，尖头应处在漩涡较大处。此外，从滴定物添加到电极的距离应尽可能远。定位电极和尖头时，请考虑到搅拌方向（反时针方向或顺时针方向）（见下图）。



图 12 滴定过程中的磁力搅拌器、电极和尖头的布置示意图。a) 顺时针搅拌方向, b) 反时针方向。

1 磁力搅拌器	2 电极
3 尖头	

4.5.2 用于容量 KF 滴定的滴定杯

安装 KF 滴定杯

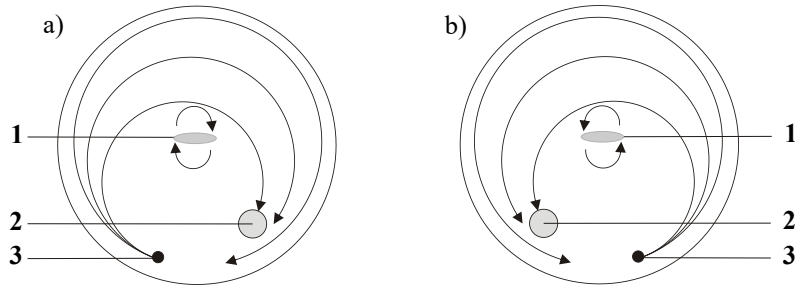
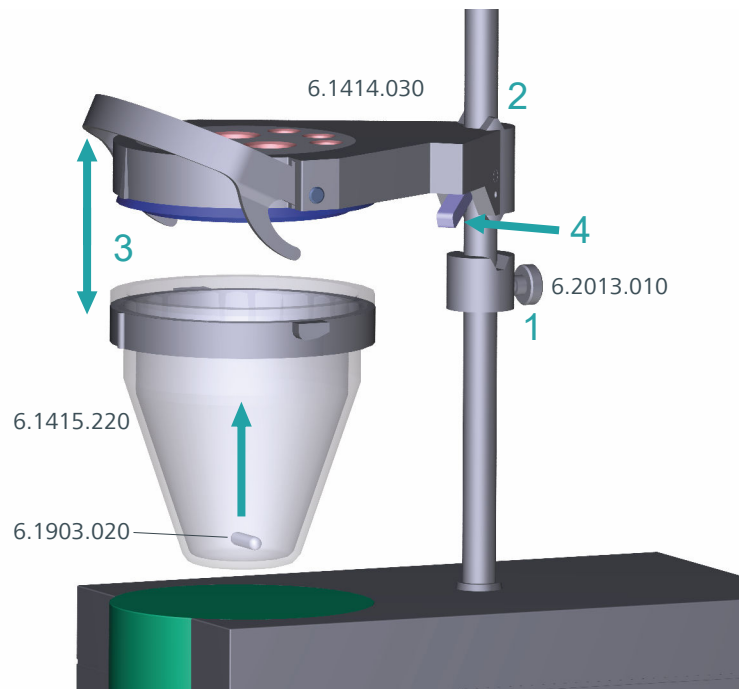

- 1 将定位环 6.2013.010 拧紧在支架杆上。
- 2 将卡尔·费休滴定杯的上部杯盖 6.1414.030（用密封组件 6.1244.040 中的密封环正确安装）固定于支架杆上。此过程中，按住止动杆，并在所需的位置将其放开。

- 3** 固定滴定杯 6.1415.220（或 6.1415.250），其内部杯盖上带有搅拌棒 6.1903.020（或 6.1903.030）。为此，向上翻折固定夹。上部件与塑料垫圈上的标记必须相互对准。然后按下固定夹以固定滴定杯。固定夹的柄必须扣住滴定杯塑料垫圈的凸轮，这样才能保证安全的支撑。

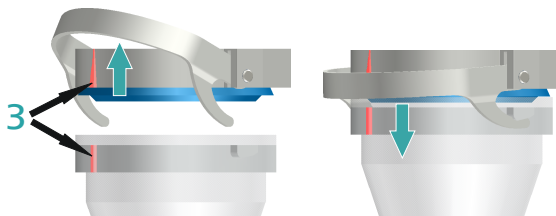

- 4** 通过按压止动杆的方式调节 KF 滴定杯的高度。使其差不多接触到搅拌器的表面。现在可通过调节定位环固定其位置。

如已正确设定卡 KF 滴定杯的高度，现可通过按压止动杆按提升高整个池并向一侧转动。

充满吸附管

安装前，必须将吸附管 6.1403.040 用分子筛 6.2811.000 / 6.2811.010 充满。

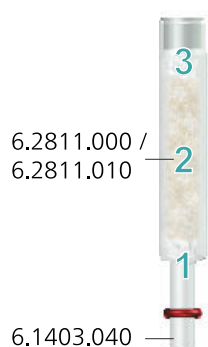

- 1** 将一小块药棉塞置入吸附管底部。药棉不要塞得太紧。
- 2** 请将分子筛装至干燥管或吸附管高度的 $\frac{3}{4}$ 处。
- 3** 将小块药棉塞塞在分子筛上。药棉不要塞得太紧。
- 4** 用所属的罩盖封闭吸附管。

插入尖头

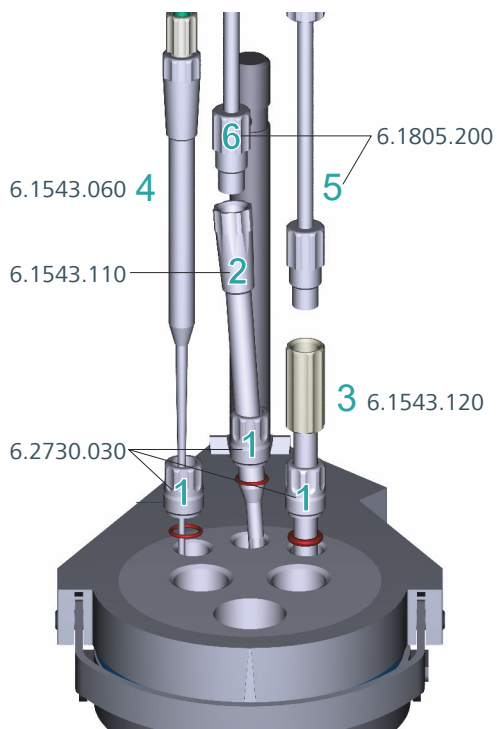

- 1 将 3 个螺旋接头 6.2730.030（包括 O 型圈，但不带塞子）插入上部的后开孔中。
- 2 将加液器尖管 6.1543.110 经螺旋接头装入中后侧开孔内。
- 3 将抽吸尖管 6.1543.120 经螺旋接头装入右后侧开孔内。
当抽吸溶剂时，抽吸尖管末端必须触及容器底部，但不能妨碍搅拌棒的运动。
需要的话，可将抽吸尖管从溶剂中抽出。
- 4 将尖头 6.1543.060 经螺旋接头插入左后开孔内。
- 5 将废液瓶的 M8 PTFE 软管 6.1805.200 拧到抽吸尖管上。
- 6 把溶剂瓶的 M8 PTFE 软管 6.1805.200 拧到加液器尖管上。

放入电极、吸附管和隔塞

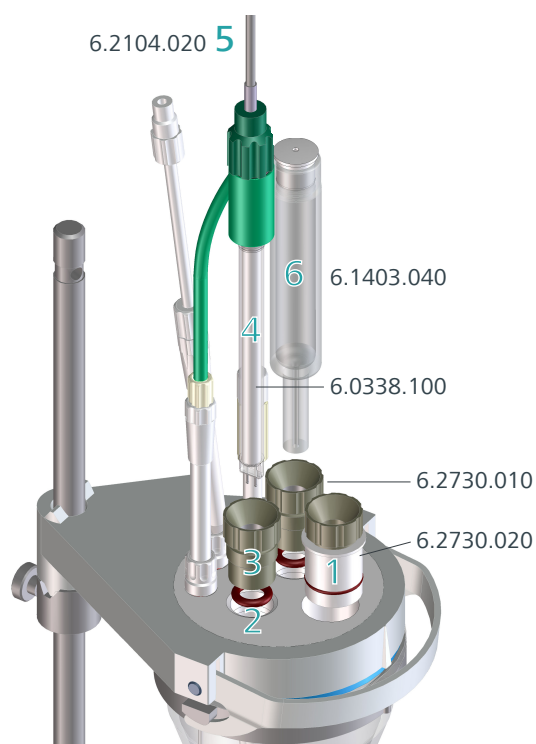

- 1 将隔塞 6.2730.020（带隔垫）插入滴定杯盖最前面的开孔内。
- 2 将电极和吸附管的 O 型圈放入上部的中间开孔内。
- 3 将两个螺旋接头 6.2730.010 与 O 型圈一起拧入开孔内。但请勿拧得太紧。
- 4 将双铂电极 6.0338.100 插入左侧开口内，然后再拧紧螺旋接头。
- 5 将电极电缆 6.2104.020 拧紧在电极上。
- 6 将已装满的吸附管 6.1403.040 插入电极右侧的开口内，然后拧紧螺旋接头。

4.6 连接传感器

测量接口包括下列测量输入端：

- **Ind.** 用于电位分析法的电极（pH 电极、金属或离子选择性电极）
- **Ref.** 用于独立的参比电极
- **Temp.** 用于温度传感器（Pt1000 或 NTC）
- **Pol.** 用于极化电极
- **iConnect** 用于 iConnect（内置存储芯片的电极，即 iTrodes 的测量接口）

4.6.1 连接 pH 电极、金属或离子选择性电极

- 1 将电极的插头插入 906 Titrando 的 **Ind.** 插口中。



图 13 连接 pH 电极、金属或离子选择性电极



提示

通过一个防拉装置可保护电极电缆不会意外拔出。如果要再次拔出插头，必须先拉回外面的插头套。

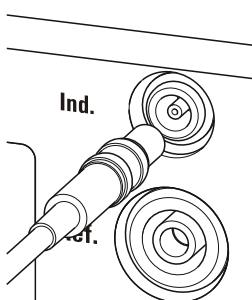
4.6.2 连接参比电极

- 1 将电极的插头插入 906 Titrando 的 **Ref.** 插口中。



图 14 连接参比电极

4.6.3 连接极化电极

- 1 将电极的插头插入 906 Titrando 的 **Pol.** 插口中。

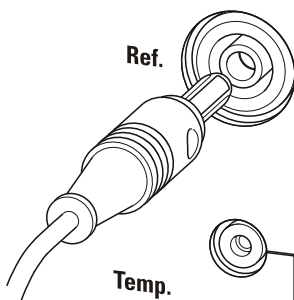

图 15 连接极化电极



提示

通过一个防拉装置可保护电极电缆不会意外拔出。如果要再次拔出插头，必须先拉回外面的插头套。

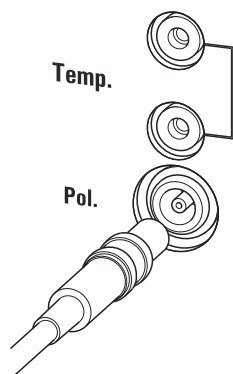
4.6.4 连接温度传感器或带集成温度传感器的电极

在 **Temp.** 接口上可连接类型为 Pt1000 或 NTC 温度传感器。

- 1 将温度传感器插头插入 Titrando 的 **Temp.** 插口中。



图 16 连接温度传感器或带集成温度传感器的电极



提示

将红色插头始终插入红色插口中。只有这样才能保证屏蔽电流干扰作用。

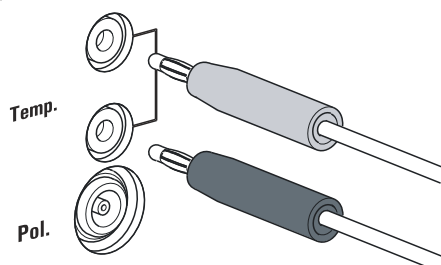
4.6.5 连接 iConnect

在 **iConnect** 接口上可连接一个外接测量接口，854 iConnect。

将迷你 USB 适配器电缆 6.2168.000 连接至仪器

- 1 将迷你 USB 适配器电缆 (2) 插入仪器 (1) 的 **iConnect** 接口。注意正确对准 (标志)。



图 17 插入迷你 USB 适配器电缆

取决于仪器型号，可提供多个 **iConnect** 接口。

- 2 为防止仪器 (1) 的接口受到机械影响，使适配器电缆保持插入状态。

将 854 iConnect 连接至适配器电缆

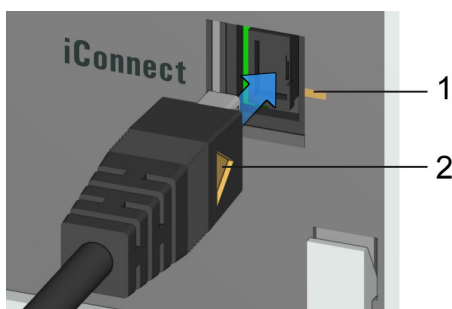
检查迷你 USB 适配器电缆是否已连接在仪器上。

也可在仪器接通状态下连接 854 iConnect。

- 1 将 854 iConnect (3) 的插头插入迷你 USB 适配器电缆 (2) 的插口中。注意正确对准 (标志)。



图 18 插入 854 iConnect

一旦仪器接通，854 iConnect 会被自动识别，并作为测量输入接口记录到仪器属性中。

连接电极

854 iConnect 用作 iTrodes（带内置存储芯片的电极）的测量输入接口。

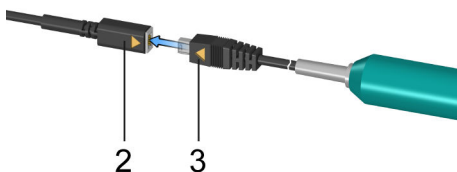
- 1 移除 854 iConnect 的保护盖。



图 19 移除保护盖

- 2 将电极的导向销（5）对准 854 iConnect（4）的凹处。

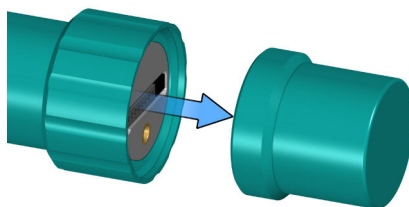

图 20 对准导向销

- 3 将电极插到 854 iConnect 上。

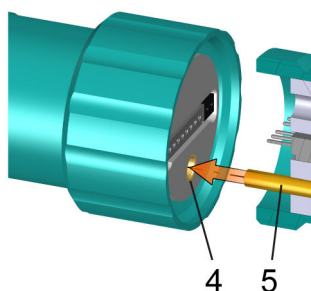

图 21 插上电极

导向针保证正确连接，以使接触针不受损伤。

- 4 手动拧紧螺纹密封件。

如果传感器列表中的电极包含固件或软件，连接时将自动识别电极。

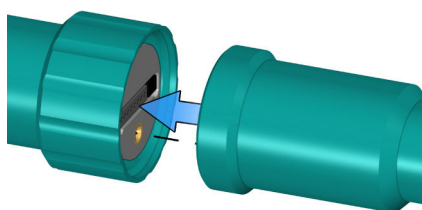
**提示**

一旦 854 iConnect 不再使用且未连接电极，则重新安装保护盖。

移除 854 iConnect

也可在仪器接通状态下移除 854 iConnect。

- 1 将 854 iConnect (3) 从迷你 USB 适配器电缆 (2) 的插口中拔出。



图 22 拔出 854 iConnect

- 2 将迷你 USB 适配器电缆 (2) 插入仪器 (1) 的插口中。

**提示**

定位迷你 USB 适配器电缆，使其无法意外移除。

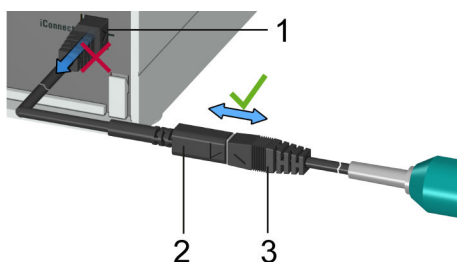
**提示**

有关 854 iConnect 的附加信息请参阅 *iConnect 854 手册*，物品编号 8.854.8002。

4.6.6 电位差计

带高阻性测量链的电位分析测量可能会在低电导介质中被静电场和电磁场干扰。在有机溶剂中进行 pH 测量时请使用我们的非水相玻璃电极 Solvotrode 6.0229.100 或其他特种电极。若这样无法进行可靠测量，则可使用一个差分放大器 6.5104.030 (230 V) 或 6.5104.040 (115 V)。该差分放大器将连接在高阻性的测量输入 (**Ind.**) 处。

5 卡尔·费休滴定法

5.1 容量法滴定

5.1.1 卡尔·费休容量滴定的原理

卡尔·费休容量滴定是一个传统方法用于水份测定。该方法使用碘、二氧化硫和一种碱作为缓冲物质的甲醇溶液。当滴定含水样品时，将发生多项反应，可概括为下列化学总式：



根据上述等式， I_2 与 H_2O 发生定量反应。该化学方程式奠定了水份测定的基础。

传统的卡尔·费休方法在过去几年中不断改进。其改进过程不仅包括试剂配液的精细及自动化，而且包括了终点指标及试剂的改进。此方法的缺点是试剂不完全稳定。因此必须定期重新测量滴定度。

5.1.2 终点测定

滴定终点将用一种电化学指示方法来测定。为此将使用双铂丝电极或者双铂环形电极。分为以下两种指示方法：

双安培指标 (Upol)

在电极上将加载一个恒定电压，并测量产生的电流。

双伏特指标 (Ipol)

在两个电极之间，将通上直流或交流电，并测量产生的电压。

5.1.3 卡尔·费休溶液

单组分试剂

所有反应的组成部分均包含在一种溶液中，碘、二氧化硫和碱，溶于合适的酒精里。

双组分试剂

反应的组成部分溶于两种分离开的溶液中。滴定溶液的甲醇里含碘。KF 溶剂是含二氧化硫和碱的甲醇溶液。作为工作介质来填满卡尔·费休滴定杯。

5.1.4 卡尔·费休滴定法的应用

容量卡尔·费休滴定法被优先使用在介于 0.1 和 100% 之间的水量测定上。其优点在于，固态及糊状的样品也可直接放入滴定管中。除此之外，还可使用多种与各样品适合的有机溶剂。

5.1.5 用标准水样作业

5.1.5.1 认证的标准水样

为了作为完整内置的系统来校验仪器，应使用通用认证的、水份含量为 10.0 ± 0.1 mg/g 的标准水样。

5.1.5.2 实用建议

校验时必须极为精确地操作。为尽量减少可能出现的测量精确度问题，样品前处理及样品处理应按定义的示意图进行：

- 1 戴上手套（进行卡尔·费休滴定始终如此）。
- 2 取用一个干净的注射器。
- 3 取用一个新的标准水样安瓿瓶，并短暂摇晃。
- 4 在拇指和食指之间叠放一块纸巾，将安瓿瓶在标记处掰断。
- 5 将大约 1 mL 的标准水样抽入注射器中。
- 6 将注射器的活塞抽到最高处，并稍微翻转注射器。
注射器的内部将被标准水样洗刷，且不再有水污染。
- 7 将用过的标准水样倒入废液瓶中。
- 8 将剩余的标准水样抽入注射器中，尽可能吸入时没有空气。
- 9 将注射器中可能有的气泡推出。
- 10 用一张不掉毛的纸巾擦针，并用其所属的盖子盖上。
- 11 将注射器放在天平上，并按下 [TARA]。
- 12 一旦 906 Titrande 上的漂移状态稳定，则拿起注射器，按下 [START]（开始），并穿过隔垫注入大约 1 mL 的标准水样。
此时有两种可能：

- 第 1 种:
注入标准水样, 但针头不要浸入试剂中。如果在针头上还挂着一小滴液滴, 则须把针头从隔垫中抽出之前将其吸回。
标准水样不应溅到电极或滴定杯壁上。
- 第 2 种:
将标准水样直接注入试剂液表面之下。
请注意, 一旦从试剂中抽出注射器, 不要吸取液体。

13 将注射器用同样的帽盖上, 并重新放到天平上。

14 读取天平上显示的数据, 并在 Touch Control 上或 PC 软件 (例如 *tiamo*) 中作为样品量输入。

15 一旦测定结束, 且滴定杯已重新平衡 (漂移稳定), 可以开始下一测定。

5.1.6 样品添加

本章包含关于样品添加的一些提示。更多说明请您在试剂生产厂家文献和万通的卡尔·费休专题论著中查询。

5.1.6.1 样品量数值

样品进样量应小些, 以便能在同样的电解液中滴定尽量多的样品, 使滴定时间较短。但是请注意, 样品至少含有 50 μg H_2O 。下面的表格给出了样品量的依据。

表格 1 大约的样品量, 单位为克 (5 mL 计量管体积)

样品的水份含量	KF 试剂 1	KF 试剂 2	KF 试剂 5
0.5 %	0.1 ... 0.9	0.2 ... 1.8	0.5 ... 4.5
1.0 %	0.05 ... 0.45	0.1 ... 0.9	0.25 ... 2.25
5.0 %		0.02 ... 0.18	0.05 ... 0.45
10.0 %			0.03 ... 0.22
25.0 %			
50.0 %			

表格 2 大约的样品量, 单位为克 (10 mL 计量管体积)

样品的水份含量	KF 试剂 1	KF 试剂 2	KF 试剂 5
0.5 %	0.2 ... 1.8	0.4 ... 3.6	
1.0 %	0.1 ... 0.9	0.2 ... 1.8	0.5 ... 4.5
5.0 %	0.02 ... 0.18	0.04 ... 0.36	0.1 ... 0.9

样品的水份含量	KF 试剂 1	KF 试剂 2	KF 试剂 5
10.0 %		0.02 ... 0.18	0.05 ... 0.45
25.0 %			0.02 ... 0.18
50.0 %			0.02 ... 0.09

表格3 大约的样品量, 单位为克 (20 mL 计量管体积)

样品的水份含量	KF 试剂 1	KF 试剂 2	KF 试剂 5
0.5 %	0.4 ... 3.6		
1.0 %	0.2 ... 1.8	0.4 ... 3.6	
5.0 %	0.04 ... 0.36	0.08 ... 0.72	0.2 ... 1.8
10.0 %	0.02 ... 0.18	0.04 ... 0.36	0.1 ... 0.9
25.0 %		0.02 ... 0.14	0.04 ... 0.36
50.0 %			0.02 ... 0.18

KF 试剂 1: 1 mL KF 试剂与大约 1 mg H₂O 反应

KF 试剂 2: 1 mL KF 试剂与大约 2 mg H₂O 反应

KF 试剂 5: 1 mL KF 试剂与大约 5 mg H₂O 反应

5.1.6.2 使用液态样品作业

液态样品用一个注射器注入。样品可用两种方式注射:

- 取用一个带长针头的注射器, 针头将在进样时浸入试剂。
- 取用一个带短针头的注射器, 并将最后液滴重新吸入针头。

最好以重新称重的方式测定注射的样品。

对于**微量元素测定和校验**来说应使用玻璃注射器。我们建议您从专业注射器生产厂家购买这些玻璃注射器。

微稀或低粘度的样品应在样品采样之前冷却。由此将避免在作业过程中出现损失。但是不可直接冷却注射器, 因为这样会形成冷凝水。出于同样原因, 不可在之前抽入冷却样品的注射器中吸入空气。

高粘度样品可通过加热稀释。同时注射器必须也加热。也可用适当的溶剂稀释来达到同样目的。此时必须测定溶液的水份含量, 并去除空白值。

粘性样品可用一个不带针的注射器导入测量室内。为此您可使用磨口开孔。最好以重新称重的方式测定添加的样品量。

5.1.6.3 使用固体样品作业

如果可能的话，将固体样品在适当的溶剂里萃取或溶解。产生的溶液将被注射，但必须对此溶剂进行空白值校正。

如果对于一种固态样品来说找不到合适的溶剂，或者该样品与卡尔·费休试剂起反应，则应使用卡尔·费休炉。

如果固体样品必须直接送入滴定杯中，则可通过磨口开孔给入。同时您应该注意：

- 样品完全析出水份。
- 与卡尔·费休试剂不发生任何副反应。
- 电极表面不被样品物质覆盖（不完全的 KF 反应！）
- 指示电极的铂针未被损伤。

5.1.7 优化的工作条件

5.1.7.1 漂移

在范围 $\leq 10 \mu\text{g}/\text{min}$ 内的恒定漂移是正常情况。但更低的数值也有可能。如果更高的稳定数值出现，则该结果原则上来说还可以，因为可平衡此漂移。

保持较高漂移的情况可能会因接触不到的部位有含水沉淀而造成。在这种情况下，通过摇晃滴定管可以降低该值。请您注意，在滴定管中的液面上部没有形成液滴。

如果您使用卡尔·费休炉，则漂移 $\leq 10 \mu\text{g}/\text{min}$ 为正常情况。此漂移与气流有关（气流越小，则漂移越低）。

5.1.7.2 更换试剂

下列情况下电解液必须更换：

- 滴定管过满。
- 漂移过高，并且通过摇动滴定杯无法改善。

最好通过抽吸来除去使用过的电解液。为此您可以使用例如内置隔膜泵的 803 Ti Stand。优点是无须将滴定杯取下。

严重污染的情况下，可用合适的溶液冲洗滴定杯，然后也将其抽吸除去。

5.1.7.3 指示电极

新的指示电极可能需要一定磨合时间以使表面成形。此时可能会发生滴定时间超长及测量结果过高的情况。但是这种现象将在使用一小段时间后消失。为让新的指示电极能调整好，例如可以用 906 Titrando 在夜间预滴定。

脏污的指示电极可用去污剂（抛光套件 6.2802.000 或牙膏）小心地清洁。清洁之后用乙醇冲洗。

指示电极的两个铂丝应尽可能平行。在使用电极之前检查铂丝。

6 用 806 Exchange Unit 工作

806 Exchange Unit 拥有一个内置的储存芯片，可储存 806 Exchange Unit 和试剂的数据。这些数据可在 Touch Control 或计算机软件中进行处理。在 806 Exchange Unit 的手册中介绍了 806 Exchange Unit 的首次投入运行。



图 23 安装 806 Exchange Unit

- 1 将 806 Exchange Unit 从前面安装到 906 Titrando 上，并向后推到底。

必须可听到 806 Exchange Unit 卡入的声音。

一旦正确安装了 806 Exchange Unit，就会触发 806 Exchange Unit 的初始化。将对 806 Exchange Unit 进行识别并自动从储存芯片中读取数据。906 Titrando 将自动转动旋塞，将盘阀重新置于更换位置（加液位置）处。然后 LED **状态**指示灯将长亮。

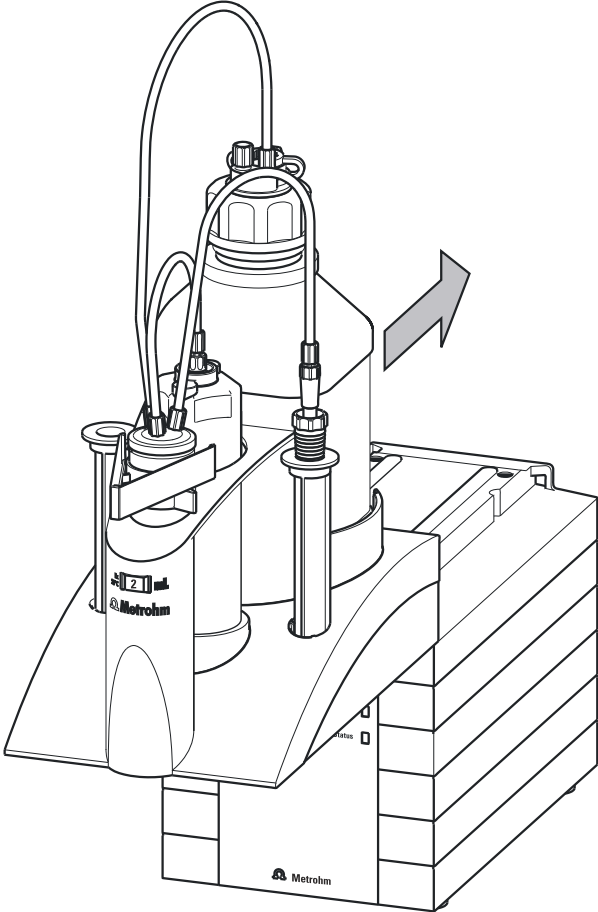
下面的表格中概括了加液器驱动的何种运行状态以相应的 LED **状态**指示灯进行显示：

LED “状态”指示灯的状态	说明
关	未安装任何 806 Exchange Unit。
长亮	806 Exchange Unit 已正确安装，并且可以用于加液和滴定。盘阀处于交换位置，可取下 806 Exchange Unit。
缓慢闪烁	<ul style="list-style-type: none">806 Exchange Unit 正在用于加液或填充。已安装了一个智能 806 Exchange Unit。正在读取或写入集成储存芯片上的数据。
快速闪烁	加液器驱动装置上出现错误，参见章节“排除故障”。

7 运行和保养

7.1 一般提示

7.1.1 护理

906 Titrande 需要进行适度护理。仪器过脏会在一定程度上引发功能故障，并缩短原本坚固耐用的机械部件和电子部件的使用寿命。

溢出的试剂（化学品）和溶剂应马上清除。最重要的是保护仪器背面的插头连接（特别是电源接线盒）不被波及。



小心

虽然在设计上已采取了对这些部位相应的保护措施，但是如果腐蚀性的化学物品进入了仪器内部时，请立即拔出电源插头，以免对仪器的电子装置造成严重损害。如果仪器受到严重损害请务必通知万通服务人员。

7.1.2 由万通服务人员进行维护

906 Titrande 的保养工作最好是在每年的维护服务中，由万通公司的专业人员进行。如果经常使用腐蚀性和锈蚀性的化学品，也可缩短保养间隔时间。

万通服务部门可随时为您提供有关万通仪器维护和保养的专业咨询。

8 排除故障

8.1 概述

问题	原因	补救方法
仪器已接通电源，但 LED 指示灯 "On" 仍然不亮。	<i>Touch Control 或计算机尚未接通，或插头未插好。</i>	<ol style="list-style-type: none"> 1. 检查插头连接。 2. 接通 Touch Control 或计算机。
806 Exchange Unit 无法安装。	<i>806 Exchange Unit 的盘阀不在交换位置上。</i>	将绿色切换杆向右扳直到止挡位置。
	<i>806 Exchange Unit 中的活塞杆不在正确的位置中。</i>	请将活塞杆置于正确位置（参见 806 Exchange Unit 的手册）。
806 Exchange Unit 无法取下，并且 LED "状态" 指示灯缓慢闪烁。	<i>806 Exchange Unit 正在用于加液或填充。</i>	<ul style="list-style-type: none"> ▪ 请等待，直到此过程结束。 ▪ 手动取消此过程。
尽管已安装了一个 806 Exchange Unit，LED "状态" 指示灯仍不亮。	<i>806 Exchange Unit 未正确安装。</i>	移除 806 Exchange Unit 并重新安装（必须能听到卡入声）。从智能型 806 Exchange Unit（806 Exchange Unit）处读取数据的过程中，LED 指示灯将闪烁，当 806 Exchange Unit 已被正确识别时，指示灯将持续长亮。
LED "状态" 指示灯快速闪烁。	<i>加液器驱动装置超载，因为盘阀堵塞。</i>	<ol style="list-style-type: none"> 1. 关断 Touch Control 或退出计算机软件。 2. 检查是否可以移除 806 Exchange Unit。 <ol style="list-style-type: none"> a. 如果无法移除，则将绿色切换杆向右扳到止挡位置。 3. 再次尝试移除 806 Exchange Unit，然后进行一次保养（参见 806 Exchange Unit 的手册）。
	<i>加液器驱动装置超载，因为活塞堵塞。</i>	<ol style="list-style-type: none"> 1. 关闭控制装置并重新接通。 2. 移除并清洁 806 Exchange Unit（参见 806 Exchange Unit 的手册，章节“护理和保养”）。 3. 如果需要，可联系区域 Metrohm 技术服务代表。
	<i>无法读取 806 Exchange Unit 的数据。数据芯片受到机械或化学品损坏。</i>	<ul style="list-style-type: none"> ▪ 请联系区域 Metrohm 技术服务代表，以便更新数据芯片。

问题	原因	补救方法
		<ul style="list-style-type: none"> ▪ 如果需要，则可自行移除数据芯片，以便在此期间还可继续使用 806 Exchange Unit。

8.2 卡尔·费休滴定法

问题	原因	补救方法
预滴定过程中的漂移非常高。	滴定杯密封不严。	<ul style="list-style-type: none"> ▪ 检查密封件及样品隔垫。需要的话，将其更换。 ▪ 更换分子筛。
每次滴定后，漂移均会增高。	样品非常缓慢地给出水份。	<ul style="list-style-type: none"> ▪ 修改方法。 ▪ 添加助溶剂。 ▪ 提高工作温度（可能需要使用 KF 干燥炉）。 ▪ 参见专业书刊。
	发生副反应。	<ul style="list-style-type: none"> ▪ 使用特殊试剂。 ▪ 修改方法（在高/低温下工作、外部萃取）。 ▪ 参见专业书刊。
	pH 值不再处于优化范围内。	添加缓冲液物（参见专业书刊）。
无法结束滴定。	滴定杯密封不严。	<ul style="list-style-type: none"> ▪ 检查密封件及样品隔垫。需要的话，将其更换。 ▪ 更换分子筛。
	最小增量过小。	选择用户定义的滴定速度，并提高最小容量增量（参见所使用的软件手册/帮助）。
	停止标准不合适。	更改控制参数（参见所使用的软件手册/帮助）： <ul style="list-style-type: none"> ▪ 提高停止漂移。 ▪ 选择较短的延迟时间。
	另请参见：每次滴定后，漂移均会增高。	

问题	原因	补救方法
样品过度滴定。	滴定结束时的增量过大。	<ul style="list-style-type: none"> 选择用户定义的滴定速度，并降低配液速度（参见所使用的软件手册/帮助）。下列试验可为最佳配液速度提供一个依据：在预滴定过程中，在无不要启动滴定的情况下显示漂移并添加样品。选择一个小于此过程中的最大漂移值作为配液速度。 更快地搅拌。
	工作介质中的甲醇含量过低。	<ul style="list-style-type: none"> 更换工作介质。 若使用混合溶液进行工作，则降低溶液助溶剂的含量，参见专业书刊。
	电极可能被覆盖。	用乙醇或一种合适的溶液清洗电极。
每次滴定后，溶液的颜色均会变深。		更换工作介质。
	电极可能被覆盖。	用乙醇或一种合适的溶液清洗电极。
	电极短路。	<ol style="list-style-type: none"> 检查铂针。 启动电极测试。
过快到达终点。	调节范围之外的配液速度过快。	选择用户定义的滴定速度，并降低配液速度（参见所使用的软件手册/帮助）。
容量滴定的滴定时间越来越长。	若为双成分溶液的情况，则溶液的缓冲能力可能用尽。	更换工作介质。

8.3 SET 滴定

问题	原因	补救方法
无法结束滴定。	最小加液速度过低。	选择用户定义的滴定速度，并提高最低加液速度（参见所使用的软件手册/帮助）。
	停止标准不合适。	更改控制参数（参见所使用的软件手册/帮助）： <ul style="list-style-type: none"> 提高停止漂移。 选择较短的延迟时间。
样品过度滴定。	控制参数不合适。	更改控制参数（参见所使用的软件手册/帮助）： <ul style="list-style-type: none"> 滴定速度 = 选择慢。

问题	原因	补救方法
		<ul style="list-style-type: none"> ▪ 选择用户定义的滴定速度，并增大动态范围。 ▪ 选择用户定义的滴定速度，并降低最高速度。 ▪ 选择用户定义的滴定速度，并降低最低速度。 ▪ 更快地搅拌。 ▪ 最佳地面罩电极和尖头。
	<i>电极反应过于缓慢。</i>	更新电极。
滴定时间过长。	<i>控制参数不合适。</i>	更改控制参数（参见所使用的软件手册/帮助）： <ul style="list-style-type: none"> ▪ 滴定速度 = 选择最优或快。 ▪ 选择用户定义的滴定速度，并缩小动态范围。 ▪ 选择用户定义的滴定速度，并提高最高速度。 ▪ 选择用户定义的滴定速度，并提高最低速度。
结果过于分散。	<i>最小加液速度过高。</i>	选择用户定义的滴定速度，并降低最低加液速度（参见所使用软件的手册/帮助）。
	<i>电极反应过于缓慢。</i>	更新电极。

9 附录

9.1 远程接口

远程控制盒 6.2148.010 能控制无法直接连至 Titrande MSB 接口的设备。



图 24 远程控制盒的接口

1 电缆

用来连接至 Titrande。

2 MSB 接口

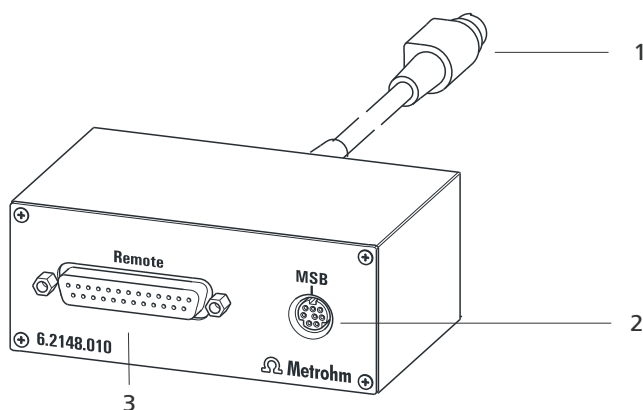
Metrohm Serial Bus (万通串行总线接口 MSB)。用于连接外接配液器或搅拌器。

3 远程控制接口

用于连接带有远程接口的设备。

9.1.1 控制接口的引线分配



图 25 远程控制插口和插头的引线分配

上述引线分配的说明适用于所有带 25 针 D-Sub 控制接口的万通仪器。

输入 (Inputs)

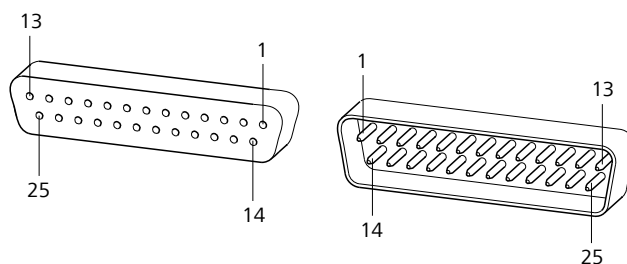
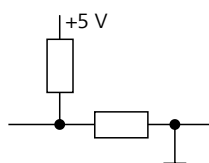

上拉电阻约 50 kΩ

$t_p > 20 \text{ ms}$

激活 = 低, 未激活 = 高

输出 (Outputs)

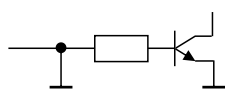

三极管的集极开路 (Open Collector)

$t_p > 200 \text{ ms}$

激活 = 低, 未激活 = 高

$I_C = 20 \text{ mA}$, $V_{CEO} = 40 \text{ V}$

+5 V: 最大负载能力 = 20 mA

对单个引线的分配及其功能, 下列表格会给出说明。

表格 4 远程控制接口的输入及输出

分配	引线编号	功能*
输入 0	21	开始
输入 1	9	停止
输入 2	22	
输入 3	10	退出 (Quit)
输入 4	23	-
输入 5	11	
输入 6	24	
输入 7	12	
输出 0	5	待机 (Ready)
输出 1	18	平衡 (Conditioning) OK
输出 2	4	测定 (Determination)
输出 3	17	EOD
输出 4	3	
输出 5	16	错误 (Error)
输出 6	1	
输出 7	2	警告 (Warning)

分配	引线编号	功能*
输出 8	6	
输出 9	7	
输出 10	8	
输出 11	13	
输出 12	19	
输出 13	20	
0 伏 / GND	14	
+5 伏	15	
0 伏 / GND	25	

*: 仅当使用 Touch Control 进行操作时信号激活。

表格5 单个功能的说明

功能	说明
开始	激活时将启动当前方法。 $t_{\text{脉冲}} > 100 \text{ ms}$
停止	激活时将停止 (Stop) 正在进行的方法。 $t_{\text{脉冲}} > 100 \text{ ms}$
退出 (Quit)	激活时将中断当前指令的测定流程。 $t_{\text{脉冲}} > 100 \text{ ms}$
待机 (Ready)	设备准备就绪以接收启动信号。
平衡 (Conditioning) OK	当 SET 和 KFT 滴定平衡 OK 时, 线路接通。该线路保持接通, 直至用 [开始] (START) 来启动测定。
测定 (Determination)	设备执行一次生成数据的测定。
EOD	End of Determination (测定结束)。 当进行样品处理器校正时, 根据测定或缓冲/标准的脉冲 ($t_{\text{脉冲}} = 200 \text{ ms}$)。
错误 (Error)	当显示故障时该线路接通。
警告 (Warning)	当显示警告信息时该线路接通。

10 回收及废弃物处理

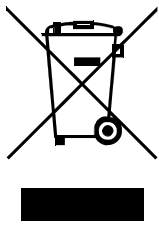

按照规定处置化学品和产品，以减少对环境和人类健康的负面影响。当地政府机关、废弃物处理服务单位或经销商提供有关处置的更详细信息。在欧盟范围内正确电气设备废弃物处理，请遵守-WEEE 欧器指令 (WEEE =Waste Electrical-and-Electronic Equipment) 。

11 技术数据

11.1 测量接口

视仪器选型不同，906 Titrande 配有一个（仪器选型 2.906.0010）或两个（仪器选型 2.906.0020）电流分离式测量接口。

对于所有测量模式来说，测量周期均为 100 ms。

11.1.1 电位计

用于 pH、金属或离子选择性电极的高输入阻抗测量输入（**Ind.**）和用于一个独立参比电极的测量输入（**Ref.**）。

输入电阻	$> 1 \cdot 10^{12} \Omega$
补偿电流	< 1 至 10^{-12} A（在参照情况下）
测量模式 pH	
测量范围	-13 至 +20 pH
分辨率	0.001 pH
测量精度	± 0.003 pH (± 1 位，传感器无错误，在参照情况下)
测量模式 U	
测量范围	-1200 至 +1200 mV
分辨率	0.1 mV
测量精度	± 0.2 mV (± 1 位，传感器无错误，在参照情况下)

11.1.2 温度

用于型号为 Pt1000 或 NTC 的温度传感器（**Temp.**）测量输入端，带自动温度平衡补偿。

对于 NTC 传感器，其 R (25 °C) 和 B 值均可进行配置。

测量范围	
Pt1000	-150 至 +250 °C
NTC	-5 至 +250 °C (R (25 °C) = 30000 Ω 且 B (25/50) = 4100 K)
分辨率	
Pt1000	0.1 °C
NTC	0.1 °C

测量精度

Pt1000	±0.2 °C (适用于测量范围 -20 至 150°C; ±1 位; 无传感器错误, 在参照情况下)
NTC	±0.6 °C (适用于测量范围 +10 至 +40°C; ±1 位; 无传感器错误, 在参照情况下)

11.1.3 极化器

用于极化电极的测量输入 (Pol.)。

测量模式 *I_{pol}***极化电流**

通过可变的极化电流进行测定
-122.5 至 +122.5 μA (递增: 0.5 μA)
-125.0 至 +125.0 μA: 非保证数值, 取决于参比电压 +2.5 V

测量范围

-1200 至 +1200 mV

分辨率

0.1 mV

测量精度

±0.2 mV
(±1 位, 传感器无错误, 在参照情况下)

测量模式 *U_{pol}***极化电压**

通过可变的极化电压进行测定
-1225 至 +1225 mV (递增: 25 mV)
-1250 至 +1250 mV: 非保证数值, 取决于参比电压 +2.5 V

测量范围

-120 至 +120 μA

分辨率

0.1 μA

11.2 内部加液器**计量管体积**

1 mL、5 mL、10 mL、20 mL 或 50 mL

分辨率

每个计量管体积可分为 20000 个刻度步距

11.3 电源连接**电源电压**

100 至 240 V (±10%)

频率

50 至 60 Hz (±3%)

功率消耗

最大 45 W

保险丝

过电压保护

11.4 环境条件

室内温度自动监控

标称作用范围 +5 至 +45°C
相对空气湿度最大为 80%，非冷凝

储存 +5 至 +45°C
相对空气湿度最大为 80%，非冷凝

使用高度 / 压力范围 最高海拔 2000 m / 最小 780 mbar

过电压类 II

污染程度 2

11.5 参照情况

环境温度 +25 °C (± 3 °C)

相对空气湿度 ≤ 60 %

设备状态 仪器至少已运行 30 分钟。

11.6 规格

宽度 142 mm

高度 227 mm

深度 231 mm

重量 2.9 kg (仪器选型 2.906.0010, 不含附件)
3.0 kg (仪器选型 2.906.0020, 不含附件)

材料 (外壳) 聚对苯二甲酸丁二醇酯 (PBT)

索引

685 Dosimat plus	16
700 Dosino	16
800 Dosino	16
801 Stirrer	17
803 Ti Stand	17
804 Ti Stand	17
805 Dosimat	16
806 Exchange Unit	38

A

安全提示	6
安装	
驱动软件	14
ADD	4

B

保养	40
标准水样	
认证	34

C

测量接口	2, 10
测量模式	2
MEAS	3
STDADD	3
储存	51
传感器	
连接	28

D

打印机	20
滴定杯	
装备	23
滴定模式	2
DET	2
KFT	3
MET	3
SET	3
STAT	3
滴定台	
连接	17
电极	
连接	28
电极测试	
ELT	4
电位差计	32
电源电压	7
电源连接	10, 13
DET	2

E

EMPTY	4
-------------	---

F

服务	7
----------	---

G

更换试剂	37
过电压类	51

H

海拔高度	51
环境条件	51

J

计算机	
连接	13
计算机键盘	
连接	22
加液命令	2
ADD	4
EMPTY	4
LQH	4
PREP	4
加液器	
连接	16
键盘	
连接	22
搅拌方向	23
搅拌器	
连接	17
接口	
MSB	2
USB	2
静电荷	8

K

卡尔·费休容量滴定	
标准水样	34
工作条件	37
实用技巧	34
样品量	35
应用	34
原理	33
终点测定, 双安培 (Upol)	
.....	33
终点测定, 双伏特 (Ipol)	
.....	33
空气湿度	51

控制器

接口	10
控制器电缆 6.2151.000	13
KFT	3

L

连接	
打印机	20
滴定台	17
供电系统	13
计算机	13
计算机键盘	22
搅拌器	17
配液器	16
天平	21
条形码读取器	22
MSB 设备	15
Remote Box	18
Touch Control	12
USB 集线器	20

LED

状态	39, 41
On	41
LED 指示灯	
Status	41
LQH	4

M

MEAS	3
MET	3
Metrohm Serial Bus MSB, 另见	
“MSB”	15
MSB	
接口	10
连接仪器	15
MSB 接口	2

P

PREP	4
------------	---

Q

驱动软件	
安装	14

R

容量 KF 滴定	
单组分试剂	33
双组分试剂	33
Remote Box	
连接	18

索引

S

设备型号	10
升级	
设备软件	2
SET	3
STAT	3
STDADD	3

T

天平	21
条形码读取器	
连接	22
Titrande 系统	1
Touch Control	
连接	12

U

USB	
接口	10

USB 集线器	
连接	20
USB 接口	2

W

温度	51
温度传感器	
连接	28

X

系统测试	12
校正模式	
CAL	3
序列号	10

Y

样品	
固体	37
液体	36

.....

样品量	
数值	35
仪器概览	9
仪器描述	2
仪器软件	
升级	2
引线分配	45
远程控制	
接口	45
引线分配	45
运行	51

Z

指示电极	
运行电极	37