

Robotic Chloride Analyzer

Installation Overview
Installationsübersicht
Vue d'ensemble de l'installation
Vista general de la instalación

1 Mount the bottle holder base
Flaschenkonsole montieren
Monter le support de bouteille
Montar el soporte de botella

2 Attach the drip tray
Auffangwanne aufsetzen
Monter le bac recueil-gouttes
Montar el cárter colector

3 Attach the tubing and cables
Schläuche und Kabel einziehen
Connecter tuyaux et câbles
Conectar tubos y cables

4 Connect the peristaltic pump
Schlauchpumpe anschliessen
Connecter la pompe péristaltique
Conectar la bomba peristáltica

5 Connect the Swing Head
Swing Head anschliessen
Connecter la Swing Head
Conectar la Swing Head

6 Connect the controller cable
Controllerkabel anschliessen
Connecter le câble Controller
Conectar el cable Controller

7 Install titrant
Titrimittel installieren
Installer le titrant
Instalar el reactivo de titración

8 Connect the Dosino drives
Dosinos anschliessen
Connecter les Dosinos
Conectar los Dosinos

9 Connect the mains cable
Netzkabel einstecken
Connecter le câble de secteur
Conectar el cable eléctrico

10 Install *tiamo* on PC
tiamo auf PC installieren
Installer *tiamo* sur l'ordinateur
Instalar *tiamo* en el ordenador

11 Connect controller cable to PC
Controllerkabel an PC anschliessen
Connecter câble Controller à l'ord.
Conectar cable Controller al orden.

12 Start *tiamo*
tiamo starten
Démarrer *tiamo*
Iniciar *tiamo*

13 Configure the Robotic arm
Schwenkarm konfigurieren
Configurer le bras pivotant
Configurar el brazo giratorio

Robotic Chloride Analyzer

2.855.1010



1 a) Attach the support / Stützfuss montieren
Monter le support / Montar el soporte

b) Mount the bottle holder / Flaschenhalter montieren
Monter le support de flacons / Montar el soporte de botella

c) Attach to stirrer rail / an Rührerschienen fixieren
fixer au rail d'agitation / fijar al rail de agitación

2

3 a) Open guide chain / Führungskette öffnen
Ouvrir la chaîne de guidage / Abrir la cadena de guía

b) Attach aspiration tube / Absaugschlauch montieren
Monter le tuyau d'aspiration / Montar el tubo de aspiración

c) Attach rinsing tubes / Spülschläuche montieren
Monter les tuyaux de rinçage / Montar los tubos de lavado

d) Attach dosing tubes / Dosierschläuche montieren
Monter les tuyaux de dosage / Montar los tubos de dosificación

e) Attach sensor cable / Sensorkabel montieren
Monter le câble de capteur / Montar el cable de sensor

4

5

6

7 a) Attach full reagent bottles / Volle Reagenzflaschen montieren
Monter les bouteilles de réactif pleine / Montar las botellas de reactivo lleno

b) Attach Dosing Units with fill tubing and absorber tube
Dosiereinheiten mit Füllschlauch und Absorberrohr aufsetzen
Monter Unidades de dosificación con tubo de relleno y absorbedor

c) Attach dosing tubes / Dosierschläuche anschliessen
Monter les tuyaux de distribution / Montar los tubos de dosificación

d) Attach Dosino drives / Dosinos aufsetzen
Monter les Dosinos / Montar los Dosinos

8

9

10

11

12

13

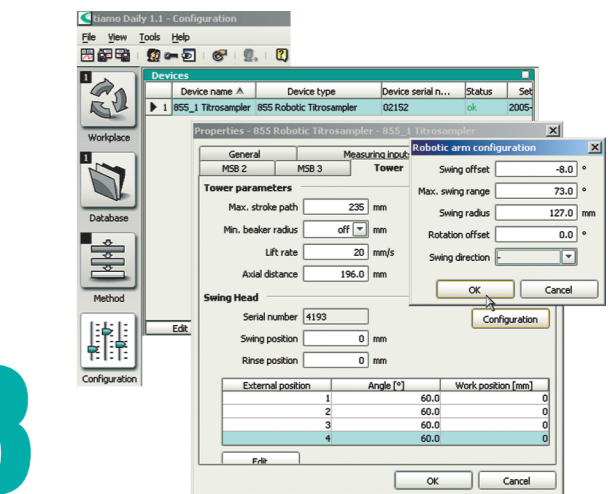
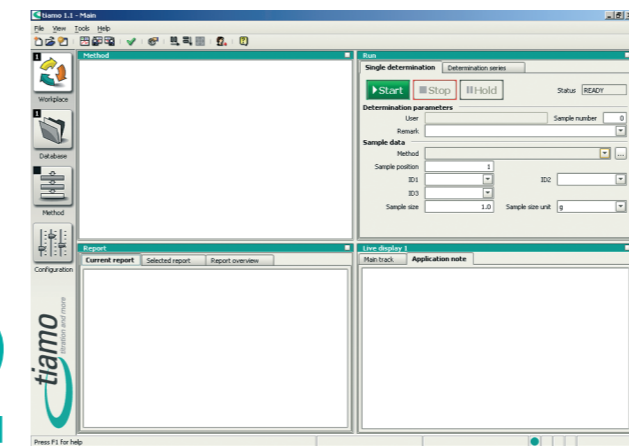
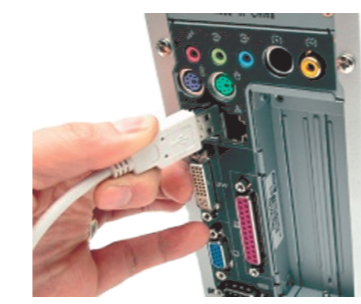
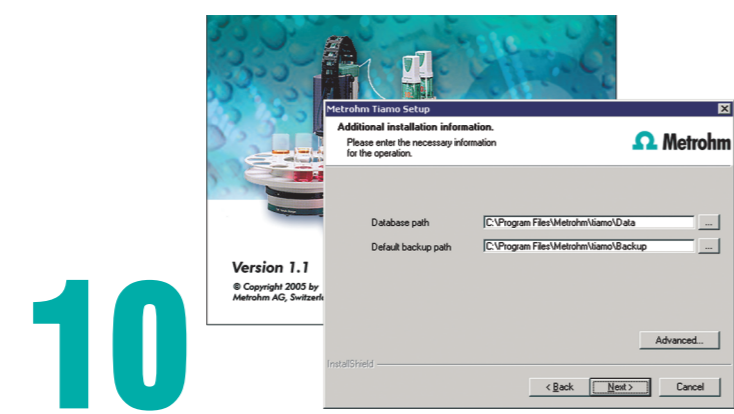
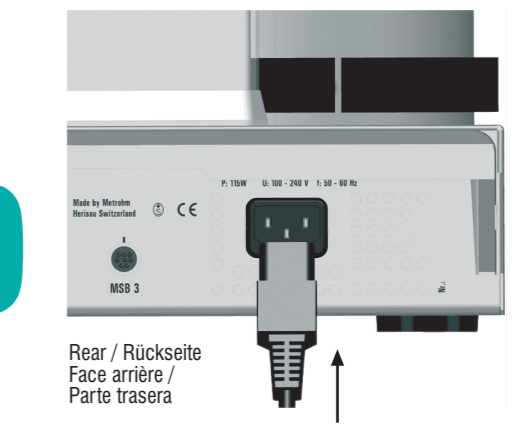
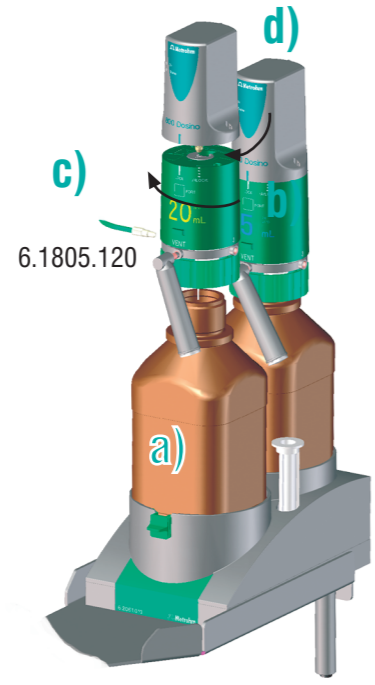
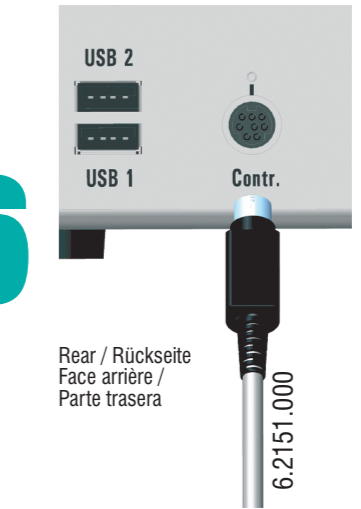
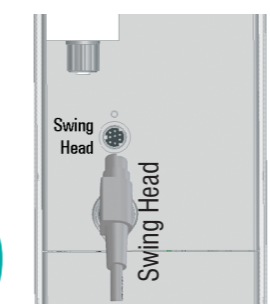
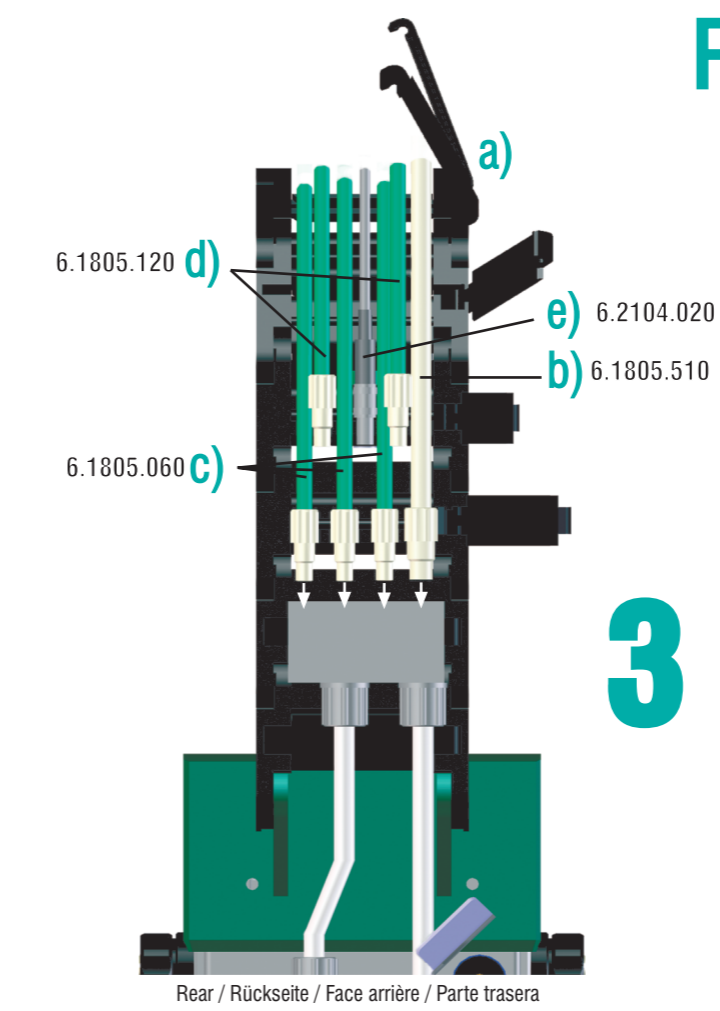
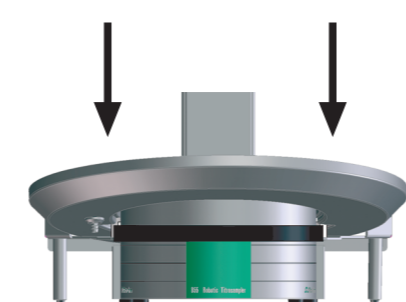
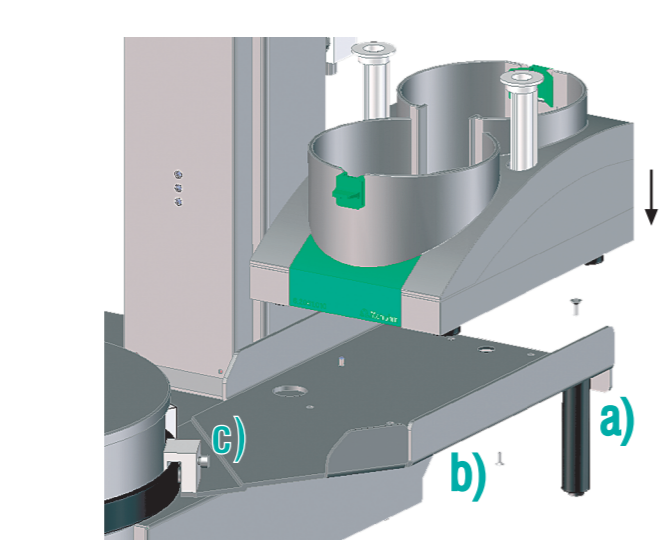

14

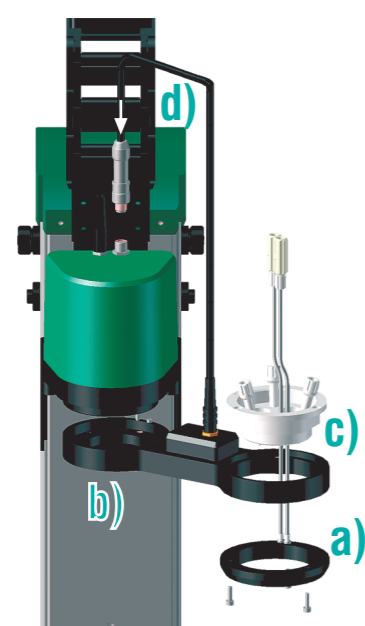

- a) Remove the ring attachment from the Robotic arm / Ringaufsatz von Schwenkarm entfernen
Enlever l'empêchement du bras pivotant / Quitar la sobrepuesta del brazo giratorio
- b) Attach the Robotic arm / Schwenkarm montieren
Monter le bras pivotant / Montar el brazo giratorio
- c) Mount the Titration head insert / Titrierkopfeinsatz montieren
Monter l'insertion pour tête de titr. / Montar la sobrepuesta cabezal titr.
- d) Connect the beaker sensor / Bechersensor anschliessen
Connecter le capteur de béccher / Conectar el detector de vaso

15

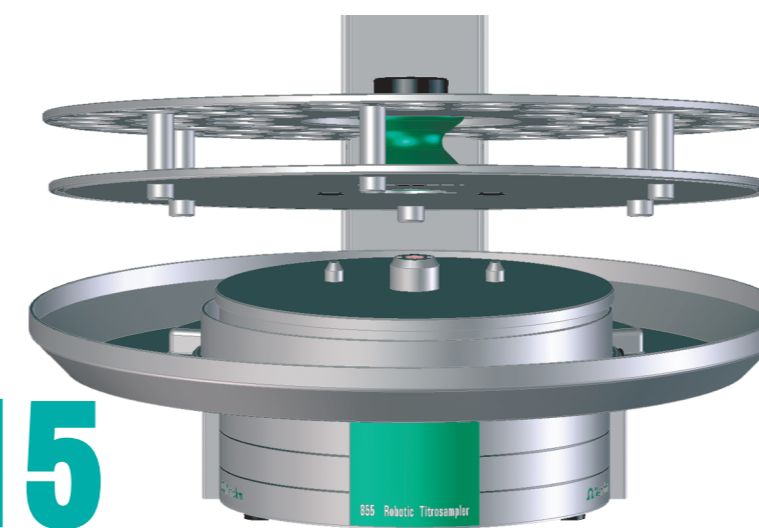

14 Mount Robotic arm with titration head
Schwenkarm mit Titrierkopf montieren
Monter bras pivotant avec tête de titr.
Montar brazo gira. con cabezal de titr.

15 Attach the sample rack
Probenrack aufsetzen
Monter le rack d'échantillons
Colocar la gradilla de muestras

16 Initialize the Titrosampler
Titrosampler initialisieren
Initialiser le Titrosampler
Inicializar el Titrosampler

17 Equip the Titration head
Titrierkopf bestücken
Équiper la tête de titrage
Equipar el cabezal de titración

18 Mount the safety shield
Sicherheitsabdeckung montieren
Monter la protection de sécurité
Montar la protección de seguridad

19 Configure *tiamo*
tiamo konfigurieren
Configurer *tiamo*
Configurar *tiamo*

20 Test manual control
Manuelle Bedienung testen
Tester le contrôle manuel
Comprobar el control manual

21 Import methods
Methoden importieren
Importer les méthodes
Importar los métodos

16

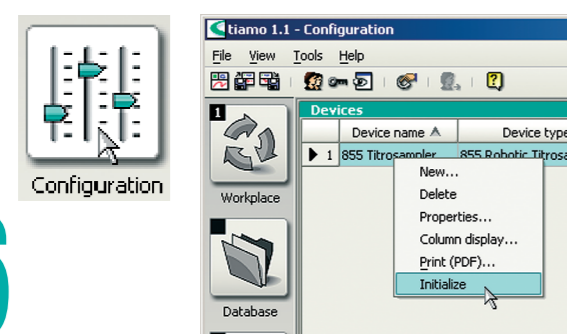

17

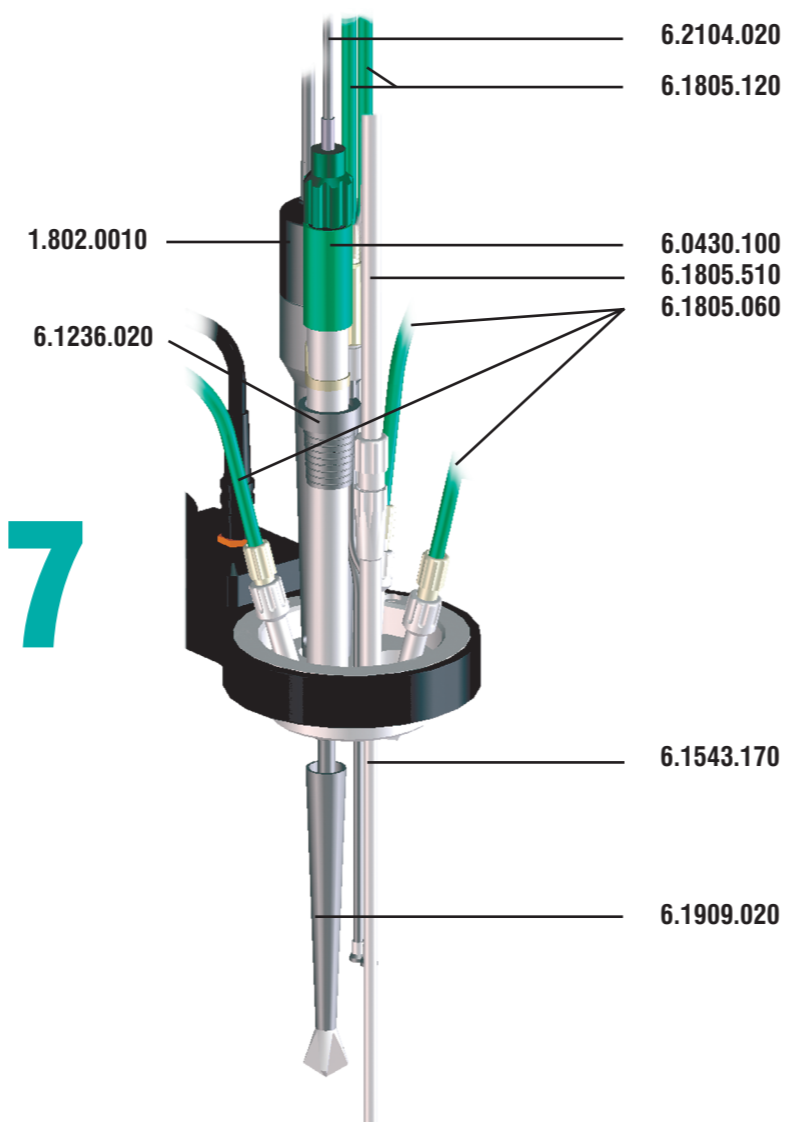

18

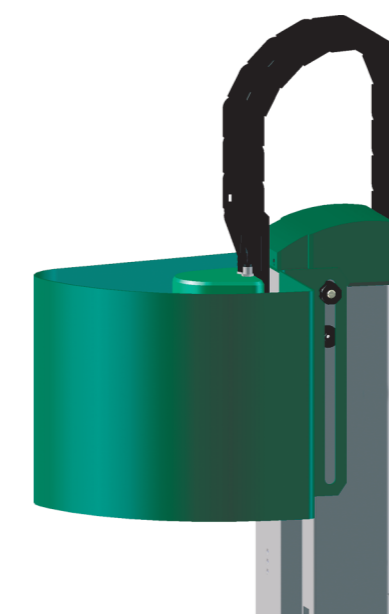

19

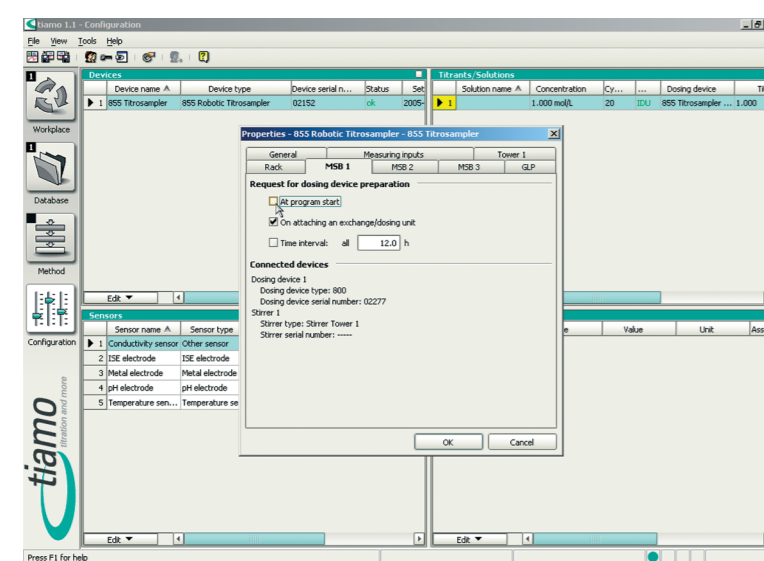

20

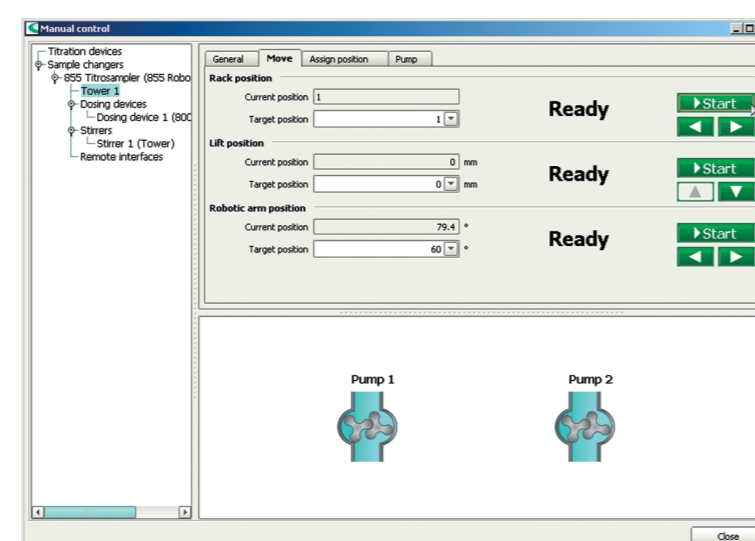

21

