

OMNIS Dosing Module

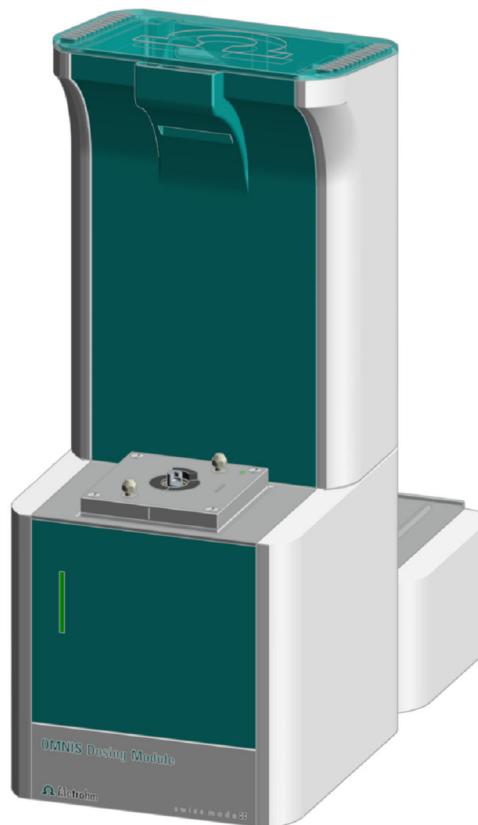

2.1003.0X10

Manual del producto

8.1003.8002ES / 2021-07-23



Metrohm AG
Ionenstrasse
CH-9100 Herisau
Suiza
+41 71 353 85 85
info@metrohm.com
www.metrohm.com

OMNIS Dosing Module

2.1003.0X10

Manual del producto

8.1003.8002ES /
2021-07-23

Esta documentación está protegida con derechos de autor. Todos los derechos reservados.

Esta documentación se ha elaborado con la mayor precisión. No obstante puede que haya algún error. Le rogamos nos informe de eventuales errores a la dirección arriba indicada.

Exención de responsabilidad

La garantía no incluye deficiencias que surjan por circunstancias que no sean responsabilidad de Metrohm, tales como un almacenamiento inadecuado, uso inapropiado, etc. Las modificaciones no autorizadas en el producto (por ejemplo, conversiones o accesorios) excluyen cualquier responsabilidad del fabricante por los daños resultantes y sus consecuencias. Deben seguirse estrictamente las instrucciones y notas de la documentación del producto de Metrohm. En caso contrario, queda excluida la responsabilidad de Metrohm.

Índice

1	Información general	1
1.1	OMNIS Dosing Module – Descripción de producto	1
1.2	OMNIS Dosing Module – Versiones del producto	1
1.3	Convenciones gráficas	2
1.4	Información adicional	2
1.5	Accesorios	2
2	Seguridad	4
2.1	Uso adecuado	4
2.2	Responsabilidad del operador	4
2.3	Requisitos exigidos al personal operario	5
2.4	Indicaciones de seguridad	5
2.4.1	Peligros a causa de tensión eléctrica	5
2.4.2	Peligros derivados de sustancias biológicas y químicas	6
2.4.3	Peligros derivados de sustancias altamente inflamables	6
2.4.4	Peligros a causa del derrame de líquidos	6
2.4.5	Peligros durante el transporte del producto	7
2.5	Diseño de las indicaciones de advertencia	7
2.6	Significado de los símbolos de advertencia	8
3	Descripción de funciones	10
3.1	OMNIS Dosing Module – Vista general	10
3.1.1	Agitador magnético – Vista general	12
3.1.2	Agitador magnético con accesorios – Vista general	13
3.1.3	Unidad de dosificación – Visión conjunta	14
3.1.4	Unidad de botella – Vista general	18
3.1.5	Célula de titulación KF volumétrica – Visión conjunta	21
3.2	OMNIS Dosing Module – Función	22
3.2.1	Agitador magnético – Descripción de funciones	22
3.2.2	Unidad de dosificación – Función	22
3.2.3	Unidad de botella – Función	23
3.2.4	Célula de titulación KF volumétrica – Función	24
3.3	OMNIS Dosing Module – Elementos de visualización	25
3.4	Sistema – Señales	25
3.5	OMNIS Dosing Module – Interfaces	26
4	Entrega y embalaje	27
4.1	Entrega	27

4.2	Embalaje	27
5	Instalación	28
5.1	Instalación por parte de Metrohm	28
5.2	Lugar de instalación	28
5.3	Montaje de la estación de alojamiento de electrodos	28
5.4	Colocación de la unidad de cilindro OMNIS	30
5.5	Agitador magnético – Montaje de accesorios	32
5.6	Productos Karl Fischer OMNIS – Sustitución del material de adsorción	35
5.7	OMNIS Dosing Module – Montaje de la célula de titulación KF volumétrica	37
5.8	Sistema de titulación OMNIS – Montaje de la unidad de botella	49
6	Puesta en marcha	51
6.1	Primera puesta en marcha por parte de Metrohm	51
7	Manejo y operación	52
7.1	Manejo	52
7.2	Unidad de cilindro OMNIS – Manejo	52
7.2.1	Colocación de la unidad de cilindro OMNIS	53
7.2.2	Retire la unidad de cilindro OMNIS	55
7.3	Agitador magnético – Manejo	58
7.3.1	Encender y apagar el agitador magnético	58
7.3.2	Ajustar el agitador magnético	59
8	Mantenimiento	60
8.1	Mantenimiento	60
8.2	Limpiar la superficie del producto	60
8.3	Almacenamiento de la unidad de cilindro OMNIS	61
8.4	Limpieza de la unidad de cilindro OMNIS	62
8.5	Limpieza del OMNIS Liquid Adapter	65
9	Solución de problemas	67
10	Eliminación	68
11	Características técnicas	69
11.1	Condiciones ambientales	69
11.2	OMNIS Dosing Module – Suministro eléctrico	69

11.3 Agitador magnético – Suministro eléctrico 69

11.4 OMNIS Dosing Module – Dimensiones 69

11.5 Agitador magnético– Dimensiones 70

11.6 OMNIS Dosing Module – Carcasa 70

11.7 Agitador magnético – Carcasa 70

11.8 OMNIS Dosing Module – Especificaciones de conectores 71

11.9 Especificaciones de pantalla 71

11.10 OMNIS Dosing Module – Especificaciones de Liquid Handling 71

11.11 Agitador magnético – Especificaciones 71

1 Información general

1.1 OMNIS Dosing Module – Descripción de producto

El OMNIS Dosing Module es un módulo de dosificación controlado por un OMNISTitrator. El OMNIS Dosing Module está equipado con las siguientes unidades funcionales:

- Una unidad de dosificación con una unidad de cilindro cambiable.
- Según la versión del producto con un agitador magnético integrado.

1.2 OMNIS Dosing Module – Versiones del producto

El producto se suministra en las siguientes versiones:

Tabla 1 Versiones del producto

Número de artículo	Designación	Característica de la versión
2.1003.0010	OMNIS Dosing Module	sin agitador magnético
2.1003.0110	OMNIS Dosing Module	con agitador magnético

La placa de características contiene el número de artículo y el número de serie para identificar el producto:

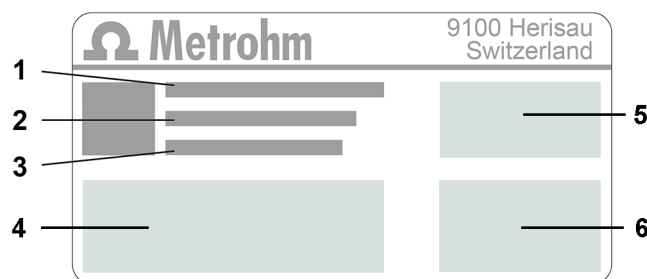

1 (01) = número de artículo conforme a la norma GS1

2 (21) = número de serie

3 (240) = número de artículo Metrohm

4 Certificación

5 Certificación

6 Características técnicas



1.3 Convenciones gráficas

En la documentación se utilizan los siguientes formatos:

(5- 12)	Referencia cruzada a la leyenda de una figura El primer número se refiere al número de la figura. El segundo número se refiere al elemento del producto en la figura.
1	Paso de instrucción Los números indican el orden de los pasos de instrucción.
Método	Nombres de parámetros, elementos de menú, pestañas y ventanas de diálogo
Archivo ► Nu evo	Ruta del menú
[Siguiente]	Botón o tecla

1.4 Información adicional

La Metrohm Knowledge Base <https://guide.metrohm.com> proporciona la última versión de este documento. Dependiendo del producto, se pueden encontrar más instrucciones, hojas informativas, notas de publicación, etc. La búsqueda de texto completo y los filtros permiten acceder directamente a la información deseada o al documento PDF correspondiente.

1.5 Accesorios

En la página web de Metrohm se puede consultar la información actual sobre el suministro básico y accesorios opcionales. Descargue esta información del modo siguiente:

Descarga de la lista de accesorios

- 1** Acceder al sitio web <https://www.metrohm.com>.
- 2** Introducir el número de artículo del producto (p. ej. **2.1001.0010**) en el campo de búsqueda.
Aparece el resultado de la búsqueda.
- 3** Haga clic en el producto.

Se mostrará la información detallada del producto en distintas pestañas.

- 4 En la pestaña **Accesorios**, haga clic en el enlace para la descarga del PDF.

Se cargará el archivo PDF con los datos de accesorios.

-  Metrohm recomienda descargar la lista de accesorios en Internet, imprimirla y guardarla como referencia.

El producto solo puede utilizarse cuando está en perfecto estado. Las siguientes medidas son necesarias para garantizar el funcionamiento seguro del producto:

- Comprobar el estado del producto antes de utilizarlo.
- Solucionar inmediatamente los defectos y las averías.
- Mantener y limpiar el producto regularmente.

2.3 Requisitos exigidos al personal operario

Únicamente el personal cualificado puede manejar el producto. El personal cualificado son las personas que cumplen los siguientes requisitos:

- Conocer y cumplir la normativa básica sobre seguridad laboral y prevención de accidentes en los laboratorios químicos.
- Disponer de conocimientos sobre la manipulación de productos químicos peligrosos. El personal es capaz de reconocer y evitar posibles peligros.
- Disponer de conocimientos sobre la aplicación de medidas de protección contra incendios para laboratorios.
- Utilizar y entender correctamente la información relevante para la seguridad. El personal puede manejar el producto con seguridad.
- Leer y comprender la documentación del usuario. El personal maneja el producto según las instrucciones de la documentación del usuario.

2.4 Indicaciones de seguridad

2.4.1 Peligros a causa de tensión eléctrica

El contacto con la tensión eléctrica puede causar lesiones graves o la muerte. Para evitar los peligros derivados de la tensión eléctrica, tenga en cuenta lo siguiente:

- Utilice el producto solo cuando esté en perfectas condiciones. La carcasa también debe estar intacta.
- Utilice el producto solo con las fundas colocadas. Si las cubiertas están dañadas o faltan, desconecte el producto del suministro eléctrico y póngase en contacto con el representante de servicio regional de Metrohm.
- Componentes conductivos (por ejemplo, fuente de alimentación, cable de alimentación, tomas de conexión) contra la humedad.
- Encargue siempre los trabajos de mantenimiento y las reparaciones de los componentes eléctricos a un representante de servicio regional de Metrohm.



- Desconecte el producto del suministro eléctrico inmediatamente si se produce al menos uno de los siguientes casos:
 - La carcasa está dañada o abierta.
 - Los componentes conductivos están dañados.
 - Ha penetrado la humedad.

2.4.2 Peligros derivados de sustancias biológicas y químicas

El contacto con sustancias biológicas peligrosas puede provocar intoxicaciones por toxinas o infecciones por microorganismos. El contacto con sustancias químicas agresivas puede provocar intoxicaciones o quemaduras químicas. Para evitar los riesgos derivados de sustancias biológicas o químicas peligrosas, considere lo siguiente:

- Etiquete el producto de acuerdo con la normativa si se utiliza para sustancias con potencial de riesgo químico que generalmente están sujetas a la normativa de sustancias peligrosas.
- Use equipo de protección individual (por ejemplo, gafas de protección, guantes).
- Utilice el extractor al trabajar con sustancias peligrosas de vaporización.
- Elimine las sustancias peligrosas de acuerdo con la normativa.
- Limpie y desinfecte las superficies contaminadas.
- Utilice solo productos de limpieza que no activen ninguna reacción secundaria indeseada con los materiales que deben limpiarse.
- Elimine los materiales con contaminación química conforme a la normativa (p. ej., el material de limpieza).
- En caso de devolución a Metrohm AG o a un representante regional de Metrohm, proceda del modo siguiente:
 - Descontamine el producto o sus componentes.
 - Elimine el etiquetado de las sustancias peligrosas.
 - Redacte una declaración de descontaminación y adjúntela al producto.

2.4.3 Peligros derivados de sustancias altamente inflamables

El uso de sustancias o gases altamente inflamables puede provocar incendios o explosiones. Para evitar los peligros de las sustancias altamente inflamables, considere lo siguiente:

- Evite las fuentes de ignición.
- Utilice una protección de tierra.
- Utilice un extractor.

2.4.4 Peligros a causa del derrame de líquidos

El escape de líquidos puede causar lesiones y dañar el producto. Para evitar los peligros de las fugas de líquidos, considere lo siguiente:

- Compruebe regularmente que el producto y los accesorios no tengan fugas ni conexiones sueltas.

- Sustituya inmediatamente los componentes y elementos de unión no estancos.
- Apriete los elementos de unión sueltos.
- No afloje las conexiones de tubo bajo presión.
- No libere los tubos bajo presión.
- Extraiga los extremos de tubo con cuidado de los recipientes.
- Deje que los líquidos de los tubos se viertan con cuidado en los recipientes adecuados.
- Introduzca las puntas de bureta completamente en los recipientes.
- Recoja los líquidos derramados y elimínelos de acuerdo con la normativa.
- Si se sospecha que ha entrado líquido en el aparato, desconéctelo del suministro eléctrico. A continuación, haga que el aparato sea revisado por un representante de servicio regional de Metrohm.

2.4.5 Peligros durante el transporte del producto

Al transportar el producto pueden derramarse sustancias químicas o biológicas. Algunas partes del producto pueden caerse y dañarse. Existe riesgo de lesiones por sustancias químicas o biológicas y por la rotura de piezas de vidrio. Para garantizar un transporte seguro, considere lo siguiente:

- Retire las piezas sueltas (p. ej., gradillas de muestras, recipientes de muestras, botellas) antes del transporte.
- Elimine los líquidos.
- Eleve y transporte el producto sujetándolo con las dos manos en la placa base.
- Eleve y transporte los productos pesados solo según las instrucciones.

2.5 Diseño de las indicaciones de advertencia

Hay 4 niveles de protección para las indicaciones de advertencia. Las siguientes palabras de señalización se utilizan para clasificar los niveles de protección en las indicaciones de advertencia:

- **PELIGRO** indica una situación peligrosa que muy probablemente provocará lesiones graves o la muerte si no se evita.
- **ADVERTENCIA** indica una situación peligrosa que puede provocar lesiones graves o la muerte si no se evita.
- **ATENCIÓN** indica una situación peligrosa que puede provocar lesiones leves o moderadas si no se evita.
- **AVISO** indica una situación peligrosa que, si no se evita, puede provocar daños materiales.

Las indicaciones de advertencia difieren en su presentación (color y símbolo de advertencia) en función del nivel de protección:



 **PELIGRO**

Naturaleza y origen del peligro

Consecuencias de la inobservancia de la indicación: es muy probable que se produzca una lesión irreversible, con posible resultado de muerte.

- Medidas para evitar el peligro

 **ADVERTENCIA**

Naturaleza u origen del peligro

Consecuencias de la inobservancia de la indicación: es posible que se produzca una lesión grave, con posible resultado de muerte.

- Medidas para evitar el peligro

 **ATENCIÓN**

Naturaleza u origen del peligro







Consecuencias de la inobservancia de la indicación: es posible que se produzcan lesiones de leves a moderadas.





- Medidas para evitar el peligro

2.6 Significado de los símbolos de advertencia

Esta documentación utiliza los siguientes símbolos de advertencia:

Tabla 2 Símbolos de advertencia según la norma ISO 7010

Símbolos de advertencia	Significado
	Símbolos de advertencia generales
	Advertencia de tensión eléctrica
	Advertencia de lesiones en las manos
	Advertencia de objeto puntiagudo
	Advertencia de superficie caliente
	Advertencia de riesgo biológico

Símbolos de advertencia	Significado
	Advertencia de sustancias tóxicas
	Advertencia de sustancias inflamables
	Advertencia de sustancias corrosivas
	Advertencia de radiación óptica
	Advertencia de radiación láser

Dependiendo del uso previsto del producto, deben colocarse los adhesivos de símbolo de advertencia adecuados en el producto.



3 Descripción de funciones

3.1 OMNIS Dosing Module – Vista general



Figura 1 OMNIS Dosing Module – Parte anterior

1	Tapa	2	Motor de bureta
3	Agitador magnético Opcional, reequipable.	4	Tarima Para botella de productos químicos.

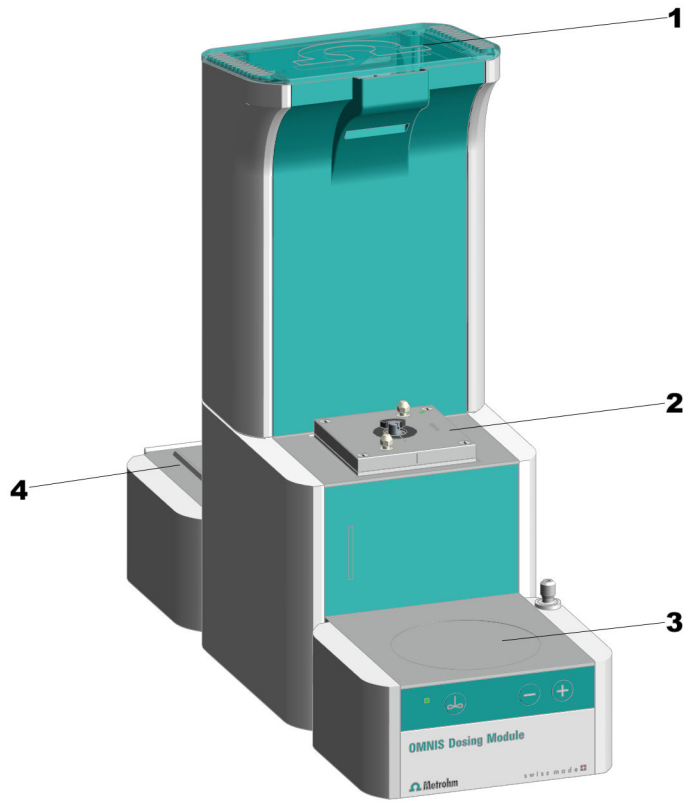

Figura 2 OMNIS Dosing Module – Parte posterior

<p>1 Soporte de botellas</p>	<p>2 Guía de cable Lateral a la derecha. Para cable Liquid Adapter.</p>
<p>3 Conector MSI MSI = Metrohm Solution Identification. Toma de conexión para cable Liquid Adapter.</p>	<p>4 Conector MDL MDL = Metrohm Device Link. Toma de conexión para el cable de conexión al equipo básico.</p>
<p>5 Guía de cable Abajo a la derecha.</p>	<p>6 Guía de cable Abajo a la izquierda.</p>
<p>7 Guía de cable Lateral a la izquierda. Para cable de agitador de varilla o cable de electrodo.</p>	



3.1.1 Agitador magnético – Vista general

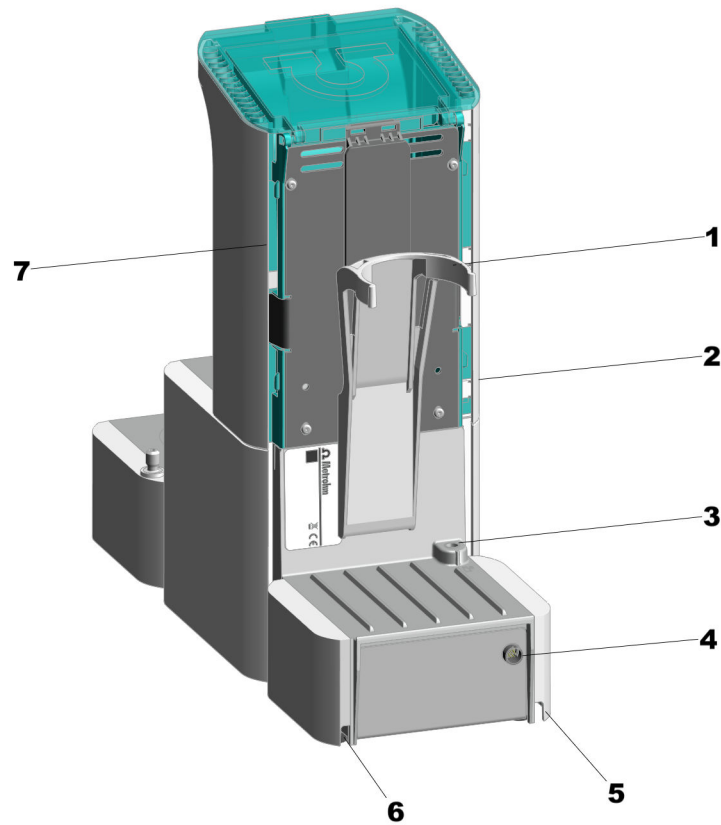

Figura 3 Agitador magnético – Vista general

1	Pieza superior del soporte	2	Superficie de agitación
3	Barra de control	4	Indicador de estado LED. Multicolor



3.1.2 Agitador magnético con accesorios – Vista general

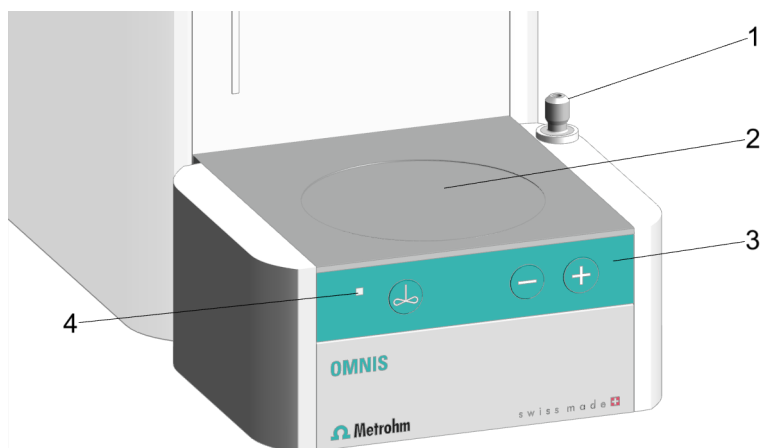

Figura 4 Agitador magnético con accesorios – Vista general

1 Barra de soporte

2 Portaelectrodos

3 Anillo de ajuste

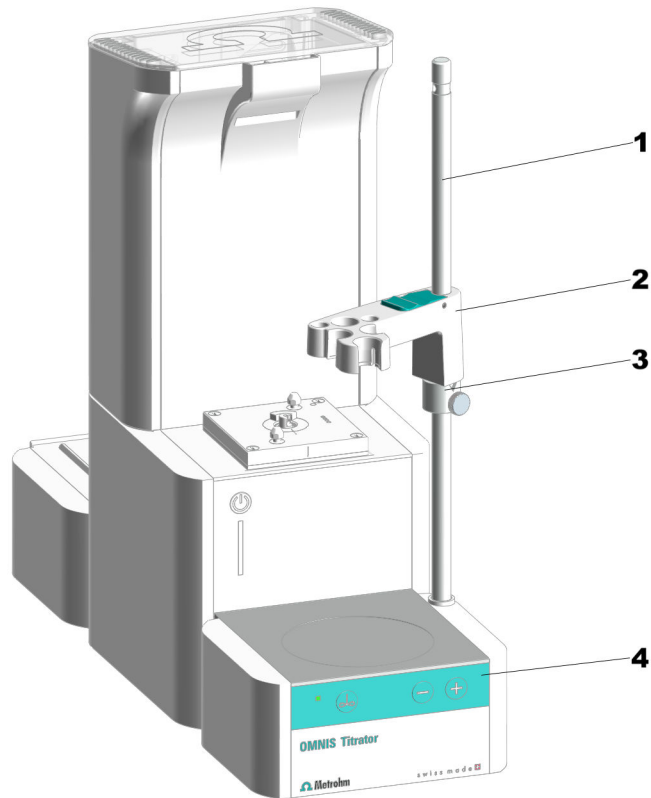
4 Barra de control

i La barra de soporte está conectada a tierra. En el OMNIS Titrator y el OMNIS Titration Module, un orificio en la barra de soporte sirve como contacto de tierra para una clavija de banana (4 mm).



3.1.3 Unidad de dosificación – Visión conjunta



Figura 5 Unidad de dosificación – Visión conjunta

1 Unidad de cilindro
Disponible con distintos volúmenes

2 Motor de bureta
No incluido en el suministro básico



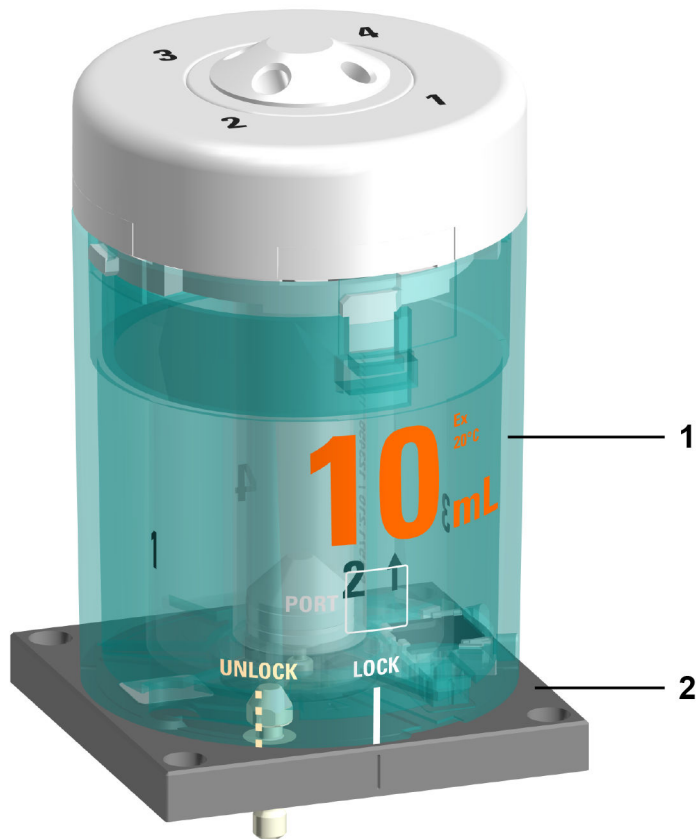

Figura 6 Motor de bureta – Visión conjunta

1 Indicador de estado

LED. Multicolor

3 Pasador de bloqueo

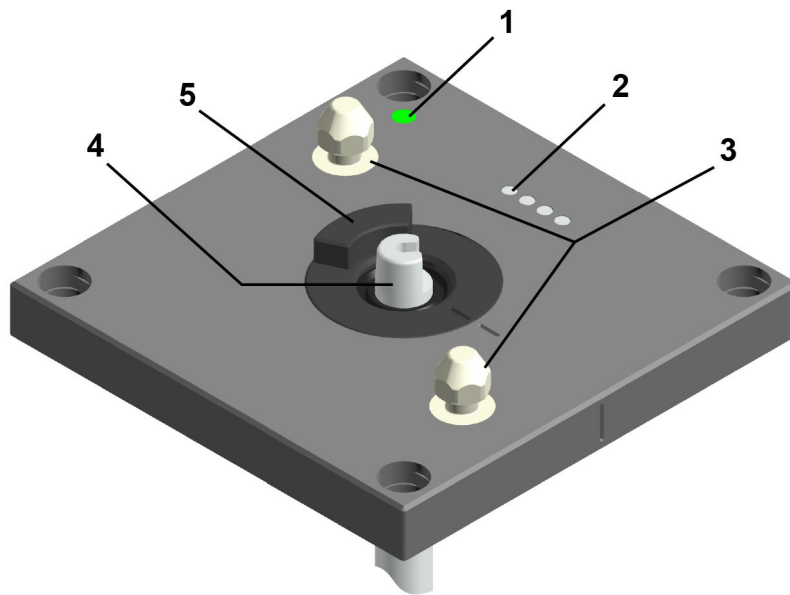
Para bloquear la unidad de cilindro

5 Acoplamiento de grifo

2 Clavijas de contacto

Para la comunicación con la unidad de cilindro

4 Biela de accionamiento

Para mover el pistón de dosificación.



3.1.3.1 Unidad de cilindro OMNIS – Vista general



Figura 7 Unidad de cilindro – Vista general

1	Distribuidor con 4 puertos	2	Pieza superior del cilindro
3	Carcasa del cilindro	4	Tubo de centrado
5	Cilindro	6	Chip de datos
7	Perno del pistón	8	Pistón de dosificación
9	Barra de tensión	10	Tecla de desbloqueo

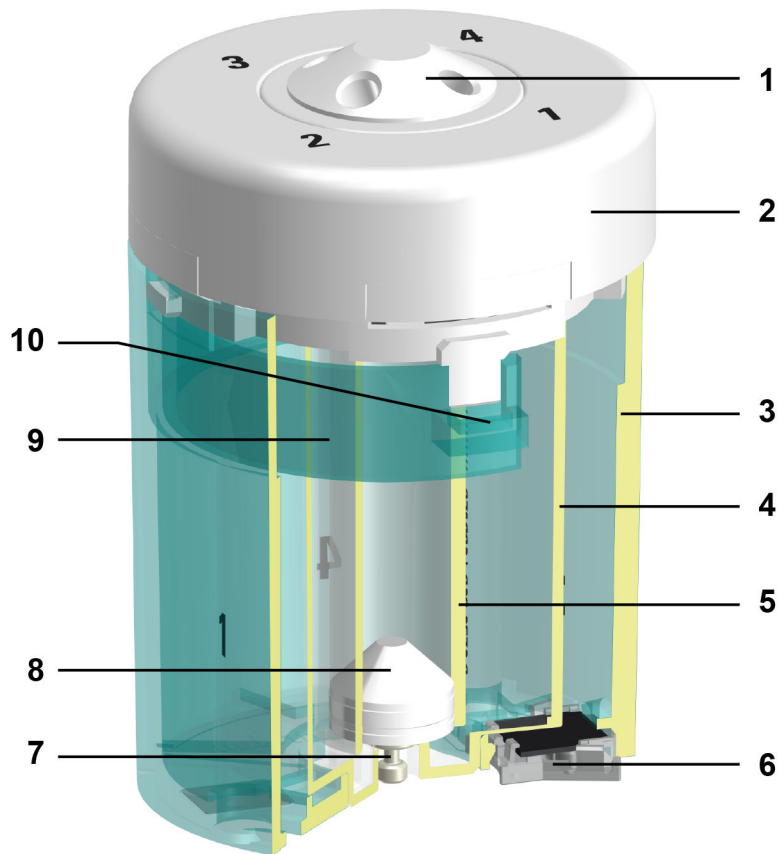

Figura 8 Unidad de cilindro – Vista general desde arriba

La siguiente tabla muestra el uso estándar de los 4 puertos. El uso de los puertos puede modificarse en OMNIS Software.

Puerto	Uso	Unión o cierre con
1	Dosificar	Punta de dosificación
2	Llenado del cilindro	Botella de productos químicos
3	No utilizado	Tapón
4	No utilizado	Tapón

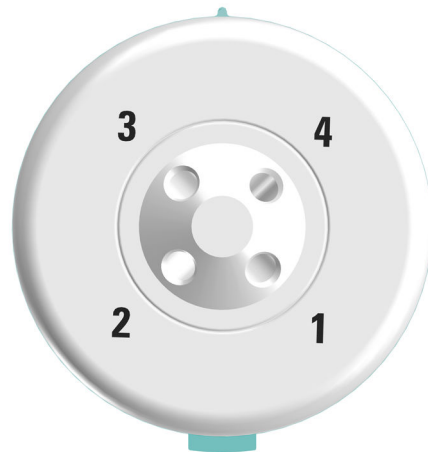

3.1.4 Unidad de botella – Vista general



Figura 9 Unidad de botella

1 OMNIS Liquid Adapter

2 Adaptador para botella multiuso

3 Botella de productos químicos

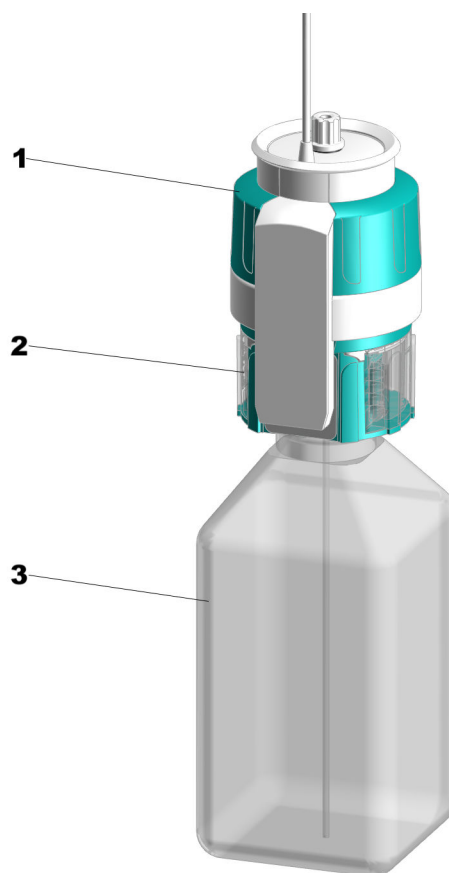

3.1.4.1 OMNIS Liquid Adapter – Vista general



Figura 10 OMNIS Liquid Adapter – Componentes

1 Cable

2 Indicador de estado

3 Lector de RFID

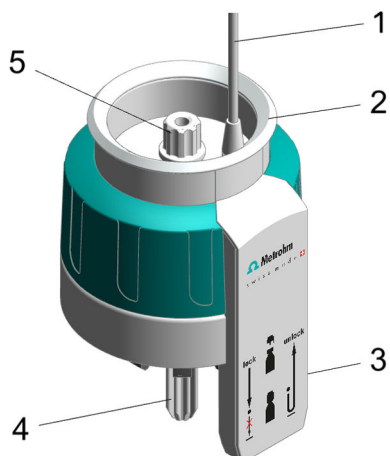
4 Tubo de aspiración
Componente de 6.01600.xxx

5 Adaptador de tubo
Componente de 6.01600.xxx



3.1.4.2 Adaptador para botella multiuso – Visión conjunta



Figura 11 Adaptador para botella multiuso, completo (6.01601.000)

1 Tapa de apertura y cierre	2 Tubo de aspiración Tubo de aspiración (6.1819.020)
3 Etiqueta RFID Chip RFID para la transmisión de datos sin contacto.	4 Anillo para juntas de PTFE Anillo para juntas de PTFE (6.02701.010)
5 Inserto del cartucho de absorción (2 unidades)	6 Carcasa del cartucho de absorción
7 Tapa del cartucho de absorción	5 ... 7 cartucho de absorción, completo Cartucho de absorción, completo (6.02701.000)

3.1.5 Célula de titulación KF volumétrica – Visión conjunta

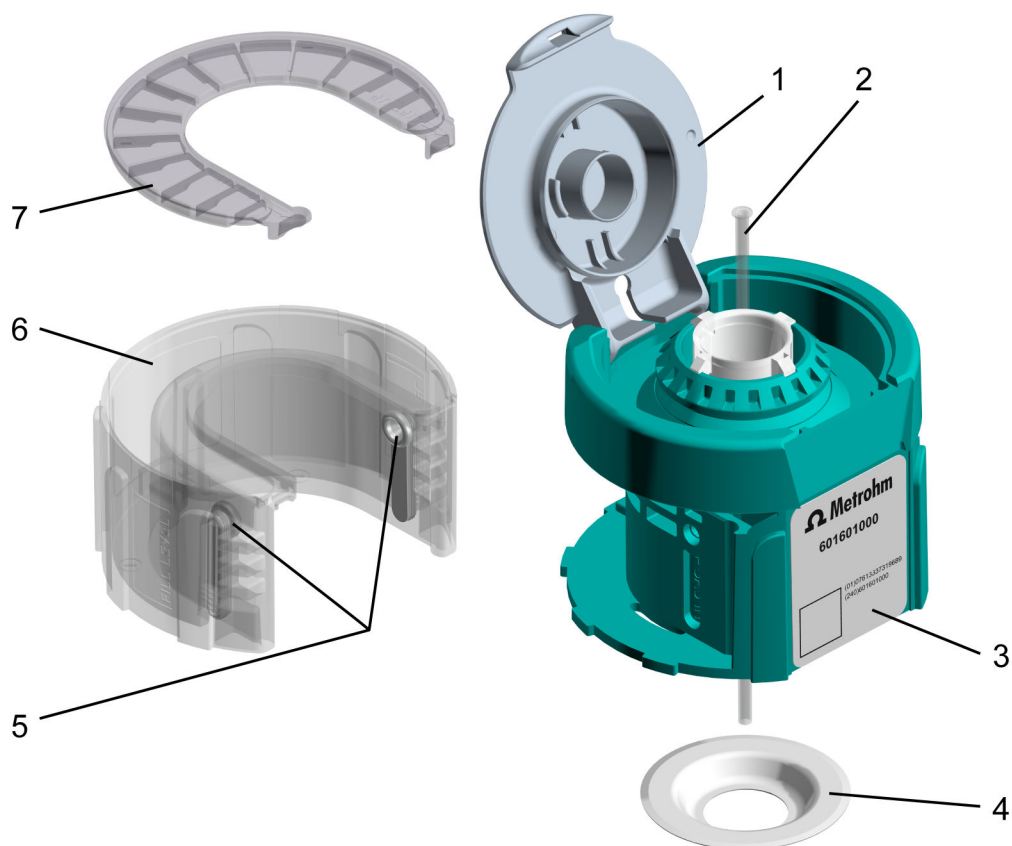

Figura 12 Célula de titulación KF volumétrica montada – Visión conjunta

1 Barra de soporte

2 Palanca de fijación

3 Parte superior del recipiente de titulación

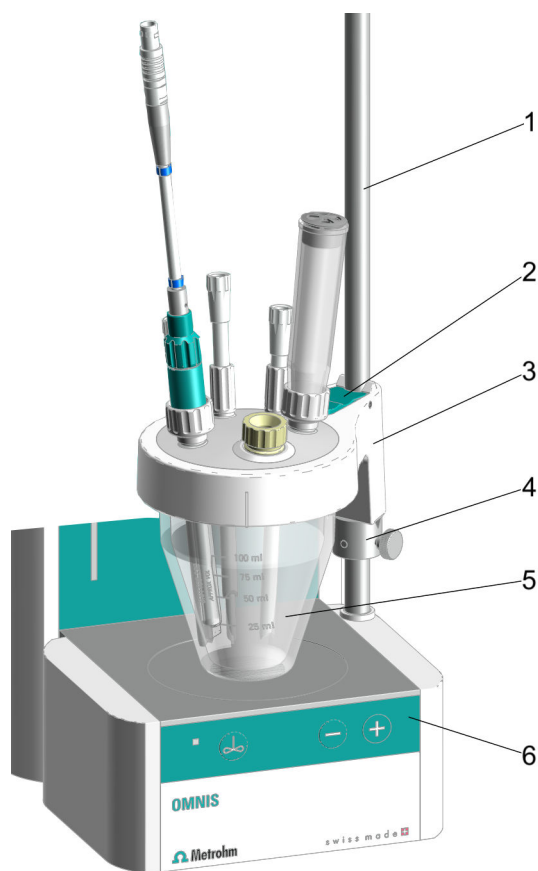
4 Anillo de ajuste

5 Recipiente de titulación

6 Barra de control del agitador magnético

- **Elevación y descenso del pistón de dosificación:**

Si el pistón de dosificación se baja, se aspira la solución. El cilindro se llena.

Si el pistón de dosificación se eleva, se dosifica la solución. El cilindro se vacía.

- **Giro del cilindro:**

El giro del cilindro controla a través de cuál de los 4 puertos fluye la solución.

En el centro de la base del cilindro se halla el disco de la válvula con un orificio.

En la parte inferior en la pieza superior del cilindro se halla el disco distribuidor con 4 orificios que corresponden a los 4 puertos del distribuidor.

El motor de bureta gira el cilindro 90° respectivamente, de forma que el orificio del disco de la válvula se adapta a un orificio del disco distribuidor. De este modo, se crea un paso para la solución hacia el correspondiente puerto del distribuidor.

3.2.2.1 Unidad de cilindro OMNIS – Función

La unidad de cilindro es un set de accesorios para la unidad de dosificación en aparatos OMNIS con función de dosificación. La unidad de cilindro facilita el volumen de líquido necesario para el análisis y se puede equipar con diferentes volúmenes. Un distribuidor con 4 puertos permite el llenado y el vaciado del cilindro.

Las unidades de cilindro de 2 mL a 20 mL se utilizan tanto para la dosificación como para la titulación. La unidad de cilindro de 50 mL es particularmente adecuada para la dosificación (transferencia de líquidos).

véase también

Unidad de cilindro OMNIS – Vista general (capítulo 3.1.3.1, página 16)

3.2.3 Unidad de botella – Función

La unidad de botella prepara los productos químicos necesarios para el análisis. La unidad de botella de un sistema OMNIS consta de los siguientes elementos:

- Botella de productos químicos

3.3 OMNIS Dosing Module – Elementos de visualización



Figura 13 OMNIS Dosing Module – Elementos de visualización

1 Indicador de estado
Multicolor

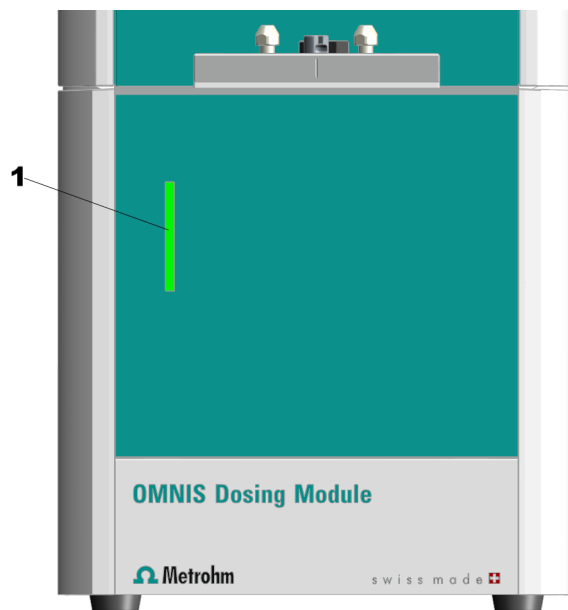

El estado del aparato se muestra mediante el indicador de estado (13-1) en distintos colores (véase "Sistema – Señales", capítulo 3.4, página 25).

véase también

Sistema – Señales (capítulo 3.4, página 25)

3.4 Sistema – Señales

Los componentes del sistema con elementos indicadores de estado muestran su estado de servicio con colores y/o patrones intermitentes. El significado de los colores y los patrones intermitentes se muestra en la siguiente tabla.

Señal visual		Significado
	El LED se enciende en amarillo.	Inicio del sistema o inicialización
	El LED parpadea en amarillo (con lentitud).	Listo para el establecimiento de la conexión o el acoplamiento



Señal visual	Significado	
	El LED parpadea en amarillo (con rapidez).	Establecimiento de la conexión iniciado o acoplamiento en curso
	El LED se enciende en verde.	Listo para el servicio
	El LED parpadea en verde (con lentitud).	En funcionamiento
	El LED parpadea en rojo (con rapidez).	Avería o fallo

Algunos componentes del sistema solo utilizan parte de los patrones intermitentes mostrados.

3.5 OMNIS Dosing Module – Interfaces



Figura 14 OMNIS Dosing Module – Interfaces

1 Conector MSI

MSI = Metrohm Solution Identification.
Toma de conexión para cable Liquid Adapter.

2 Conectores MDL

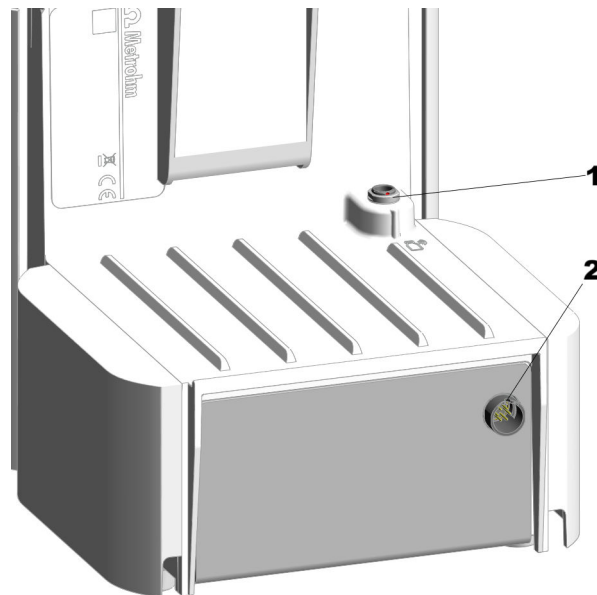
MDL = Metrohm Device Link. Toma de conexión para cable de conexión entre aparatos OMNIS.

4 Entrega y embalaje

4.1 Entrega

Revise la entrega inmediatamente después de recibirla:

- Compruebe la integridad de la entrega mediante el albarán de entrega.
- Compruebe si el producto está dañado.
- Si la entrega está incompleta o dañada, póngase en contacto con el representante regional de Metrohm.

4.2 Embalaje

El producto y los accesorios se suministran en un embalaje especial muy bien protegido. Asegúrese de conservar este embalaje para garantizar un transporte seguro del producto. Si existe un tornillo fijador de transporte, guárdelo también y reutilícelo.



5 Instalación

5.1 Instalación por parte de Metrohm

La instalación del sistema la realiza siempre el representante de servicio regional de Metrohm.

5.2 Lugar de instalación

El producto solo es apto para el uso en espacios interiores y no se debe utilizar en entornos potencialmente explosivos.

Los siguientes requisitos se deben aplicar al lugar de instalación:

- La sala debe estar bien ventilada, protegida de la irradiación solar directa y de los cambios de temperatura excesivos.
- La superficie de instalación debe ser estable y sin vibraciones. La superficie de instalación debe ser adecuada para la masa y el peso de los componentes (ver datos técnicos).
- Todos los cables y conexiones deben ser accesibles durante el funcionamiento. Los cables deben estar colocados de forma segura (sin peligro de tropiezo).
- El puesto de trabajo debe tener un diseño ergonómico y permitir el funcionamiento sin dificultades del producto.

5.3 Montaje de la estación de alojamiento de electrodos

Los electrodos o los recipientes de almacenamiento de electrodos se deben poder colocar en la estación de alojamiento de electrodos. La estación de alojamiento de electrodos puede montarse en ambos lados del aparato.

Accesorios necesarios:

Estación de alojamiento de electrodos (6.02005.010)

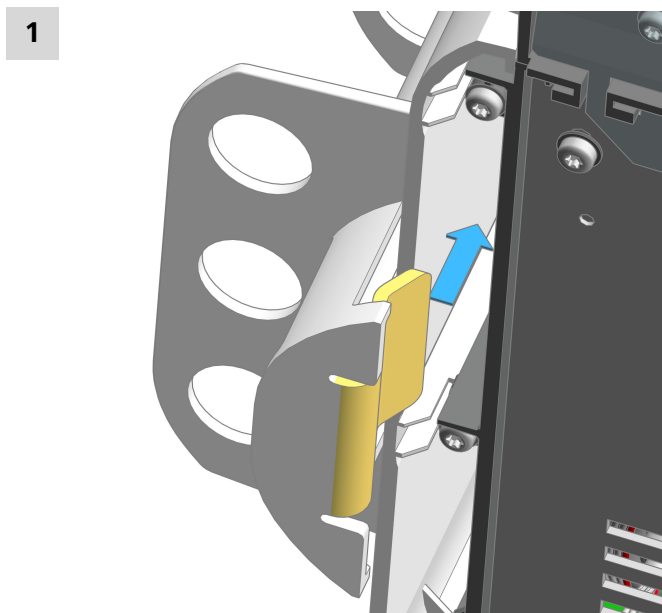

Incline el producto OMNIS hacia un lado. Introduzca la base de la estación de alojamiento de electrodos en la mordaza lateral.

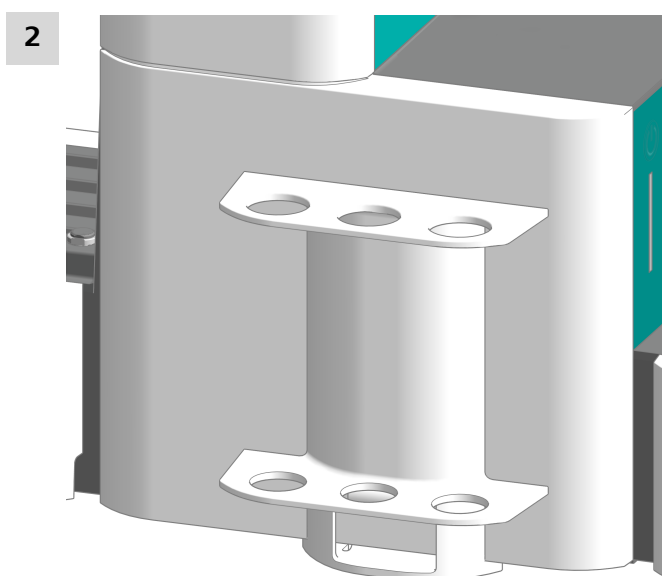

Coloque el producto OMNIS en posición recta. Desplace la estación de alojamiento de electrodos hasta el tope en dirección a la parte posterior del aparato.

Asegúrese de que no hay nada ladeado y de que las esquinas de la estación de alojamiento de electrodos no sobresalen de la mordaza lateral.

5.4 Colocación de la unidad de cilindro OMNIS

Ajustes por defecto para los puertos 1 y 2

Por norma, en el chip de datos de la unidad de cilindro se ha definido el puerto 1 como puerto de dosificación y el puerto 2 como puerto de llenado. Las siguientes instrucciones describen el estándar.

Si los puertos se deben utilizar de manera distinta al estándar, adapte los puertos en OMNIS Software en **Propiedades ► Datos específicos**.

Preparación de la colocación

1 En OMNIS Software, abra el **Control manual** de la unidad de dosificación, véase la *ayuda de software*.

2 Inicie la función **Posición de intercambio**.

Colocación de la unidad de cilindro

 Este manual describe la instalación según se especifica como estándar en OMNIS Software.

Requisito:

- Motor de bureta: el acoplamiento de grifo y la biela de accionamiento deben encontrarse en la posición de intercambio (el puerto 2 está ajustado).
- Unidad de cilindro: el perno del pistón debe enrasar con la parte inferior de la carcasa del cilindro. El tubo de centrado está en la posición correcta.

Accesorios necesarios:

- Llave (6.2739.000)
- 2 tubos FEP (6.1805.100)
- Punta de titulación (6.1543.200)

1 Orientación de la unidad de cilindro

Gire la unidad de cilindro, de forma que la línea con la rotulación **UNLOCK** coincida con la marca en el motor de bureta.

2

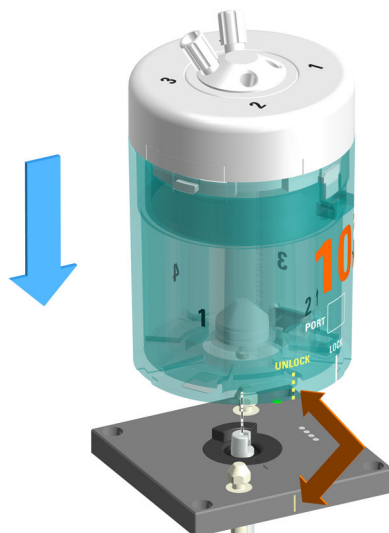

Coloque la unidad de cilindro en posición recta desde arriba en los dos pasadores de bloqueo.

3 Bloqueo de la unidad de cilindro

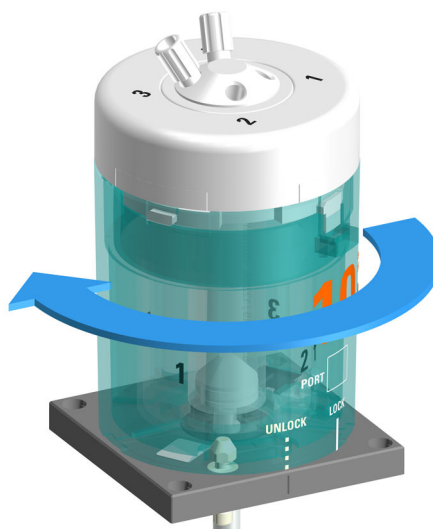

Gire la unidad de cilindro hacia la izquierda hasta el tope.

La línea con la rotulación **LOCK** sirve como ayuda para la orientación.



4 Montaje de los tubos flexibles



Atornille un tubo FEP (6.1805.100) en el puerto 1.

Este tubo FEP sirve como tubo de dosificación. Atornille el otro extremo a la punta de titulación (6.1543.200).

5 Atornille el otro tubo FEP (6.1805.100) en el puerto 2.

Este tubo FEP sirve como tubo de llenado. Atornille el otro extremo en el OMNIS Liquid Adapter.

6 Apriete los tubos con la llave (6.2739.000).

véase también

Unidad de cilindro OMNIS – Vista general (capítulo 3.1.3.1, página 16)

5.5 Agitador magnético – Montaje de accesorios

Montaje del portaelectrodos

Accesorios

- Barra de soporte de 30 cm (6.2016.050)
- Anillo de ajuste de 10 mm (6.2013.010)
- Portaelectrodos (6.02005.000)

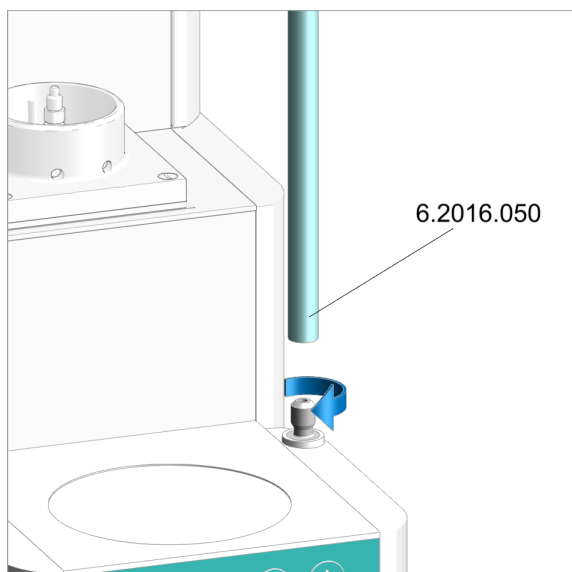

Montar la barra de soporte

Desatornille la barra de soporte de la pieza superior del soporte .

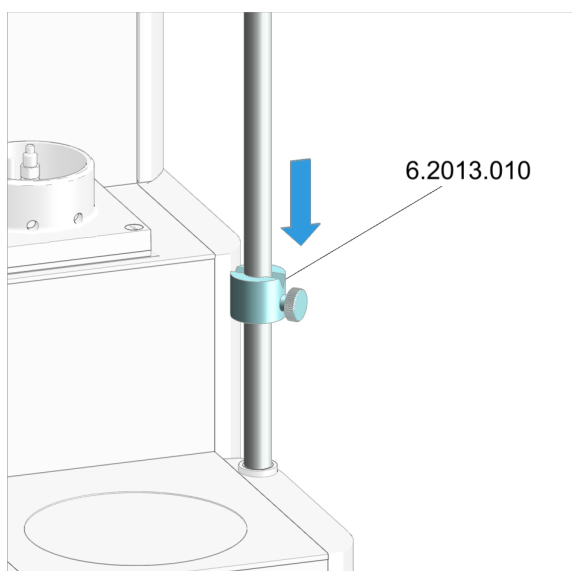

Montaje del anillo de ajuste

Inserte el anillo de ajuste con la muesca hacia arriba sobre la barra de soporte.

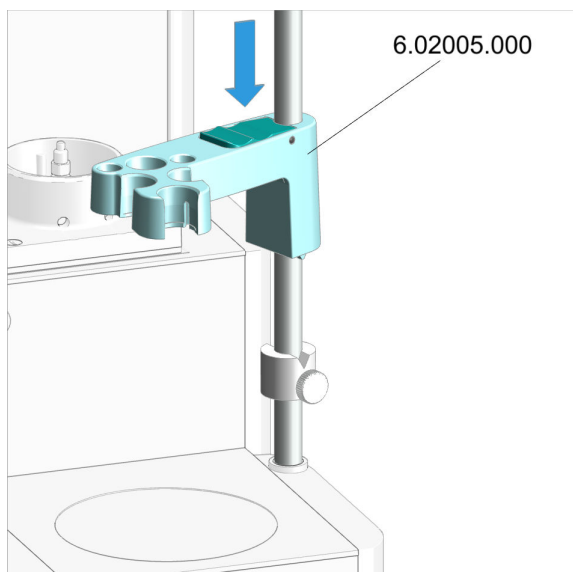

Montaje del portaelectrodos

1. Presione la palanca de fijación verde en el portaelectrodos.
2. Inserte el portaelectrodos sobre la barra de soporte.
3. Para fijar la palanca de fijación verde suéltela a la altura deseada.

El portaelectrodos está fijado.

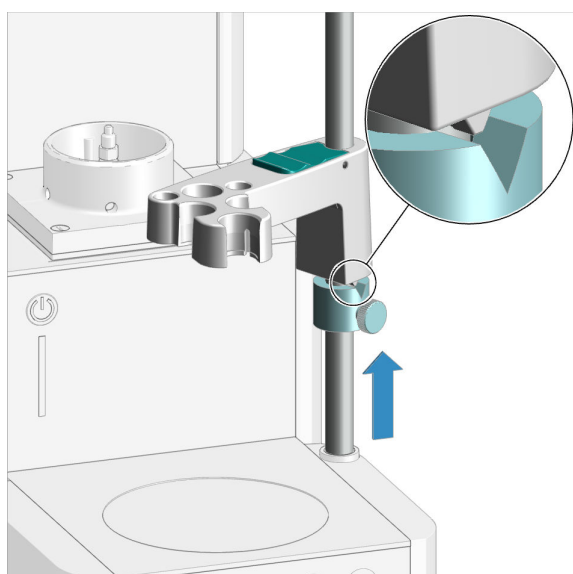

i El anillo de ajuste sirve como tope inferior para el portaelectrodos. El anillo de ajuste evita que el portaelectrodos con el electrodo montado se baje demasiado.

1. Inserte el anillo de ajuste debajo del portaelectrodos.
2. Gire el anillo de ajuste de forma que la cuña del portaelectrodos se adapte en la muesca del anillo de ajuste.
3. Fije el anillo de ajuste con el tornillo moleteado a la altura deseada.

Preparación del agitador magnético para el funcionamiento

Colocación del vaso y del imán agitador

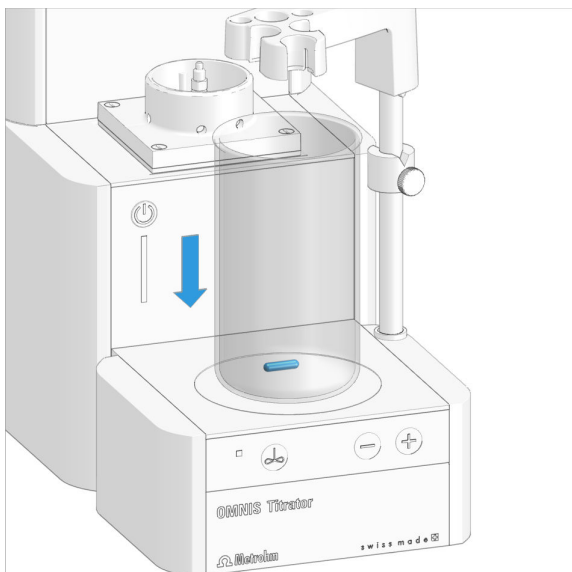

1. Coloque un imán agitador PTFE de 16 mm (6.1903.020) o 25 mm (6.1903.030) en el vaso de muestra.
2. Coloque el vaso de muestra sobre la superficie de agitación del agitador magnético.

5.6 Productos Karl Fischer OMNIS – Sustitución del material de adsorción



Figura 15 Cartucho de adsorción del OMNIS Solvent Module y tubo de adsorción para la célula de titulación KF

1 Tapa

2 Carcasa

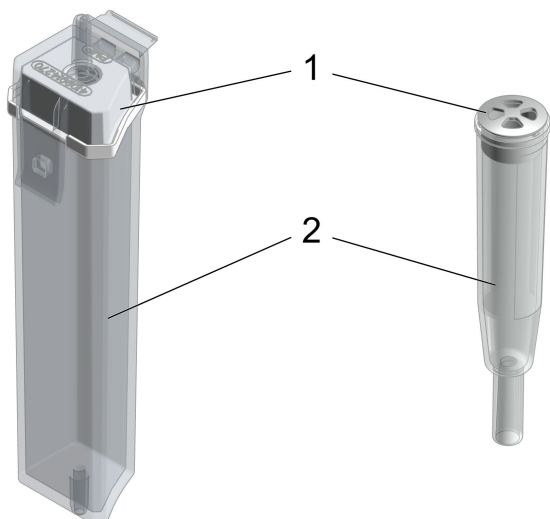

Sustitución del material de adsorción del cartucho de adsorción o del tubo de adsorción

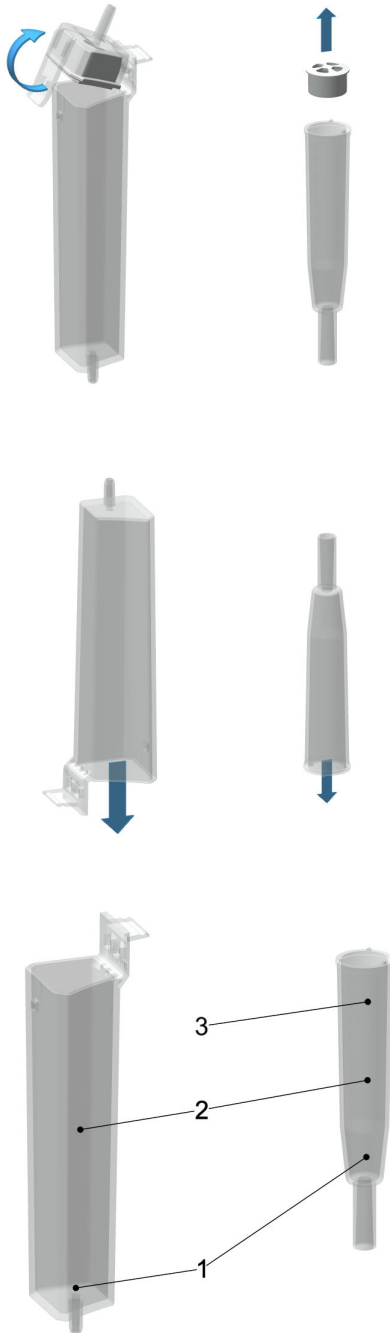

1. Retirada de la tapa

Cartucho de adsorción: suelte y retire la tapa incl. la junta de la carcasa.

Tubo de adsorción: levante y retire la tapa de la carcasa.

2. Retirada del material de adsorción

Retire todo el contenido.

Si la carcasa está vacía, este paso se suprime.

 El tamiz molecular puede regenerarse a 300 °C en el armario de secado, véase <https://www.metrohm.com/de-ch/support-und-service/faq-kft/>.

3. Llenado de la carcasa con material de adsorción

1. Coloque un tapón de algodón que cubra la base de forma que quede suelto en la parte inferior en la carcasa. No apriete demasiado el algodón para permitir un flujo de gas suficiente.
2. Llene la carcasa hasta aprox. 1 cm debajo del borde de la carcasa con tamiz molecular.
3. **Tubo de adsorción:** coloque un pequeño tapón de algodón en el tamiz molecular. No apriete demasiado el algodón para permitir un flujo de gas suficiente.

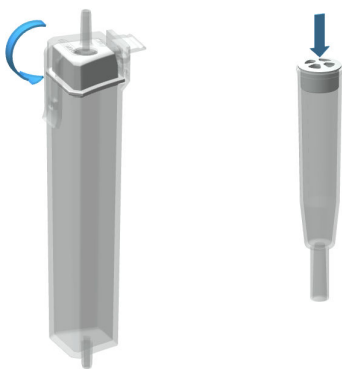

4. Cierre de la carcasa con tapa

i ¡Asegúrese de que la superficie de junta entre la carcasa y la tapa esté limpia, seca y que no presente restos de material de llenado!

Cartucho de adsorción: enganche la tapa incl. la junta en el lateral de la carcasa y ciérrela con el pestillo.

Tubo de adsorción: cierre la carcasa con la tapa.

i En caso de humedad del aire moderada recomendamos cambiar el material de adsorción aprox. cada 6 semanas. El incremento de la deriva es un indicio de que se debe comprobar la estanqueidad de la célula de titulación KF y, eventualmente, sustituir el tamiz molecular.

Sugerencia:

Al sustituir el tamiz molecular anote la fecha en la carcasa del absorbedor. De este modo, siempre sabrá cuándo se realizó el último llenado o la última sustitución.

5.7 OMNIS Dosing Module – Montaje de la célula de titulación KF volumétrica

Montaje de la célula de titulación KF volumétrica



Figura 16 Preparación de la célula de titulación KF volumétrica

- | | |
|---|--|
| <p>1 Parte superior del recipiente de titulación KF
(6.01405.010) o
para el uso con homogeneizador
(6.01405.040)</p> | <p>2 Recipiente de titulación KF
20 – 90 mL (6.01406.220) o
50 – 150 mL (6.01406.250)</p> |
| <p>3 Imán agitador (¡sin homogeneizador!)
16 mm (6.1903.020) o
25 mm (6.1903.030)</p> | |

Atornillado de la célula de titulación KF volumétrica

- 1 Ponga el recipiente de titulación KF (16-2) en el tamaño deseado y coloque un imán agitador (16-3) adecuado.
- 2 Atornille el recipiente de titulación KF con la parte superior del recipiente de titulación KF correspondiente (16-1).
 - i** Durante la preparación para el atornillado procure que la marca de color del recipiente de titulación KF quede alineada con la pestaña de la parte superior del recipiente de titulación KF. De este modo, puede leer desde la parte delantera el escalado de la célula de titulación KF volumétrica.

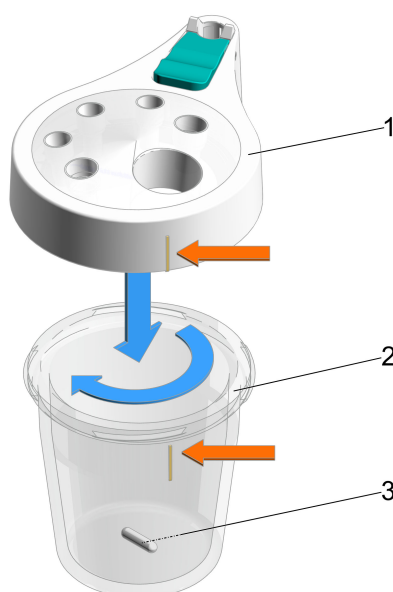

Figura 17 Célula de titulación KF volumétrica (6.01405.010) – Célula de titulación KF volumétrica para el uso con homogeneizador (6.01405.040)

1 Boquilla roscada M10
(6.02709.010)

2 Boquilla roscada M12
(6.02709.030)

3 Tapón septo (o cuchara para sustancias viscosas)

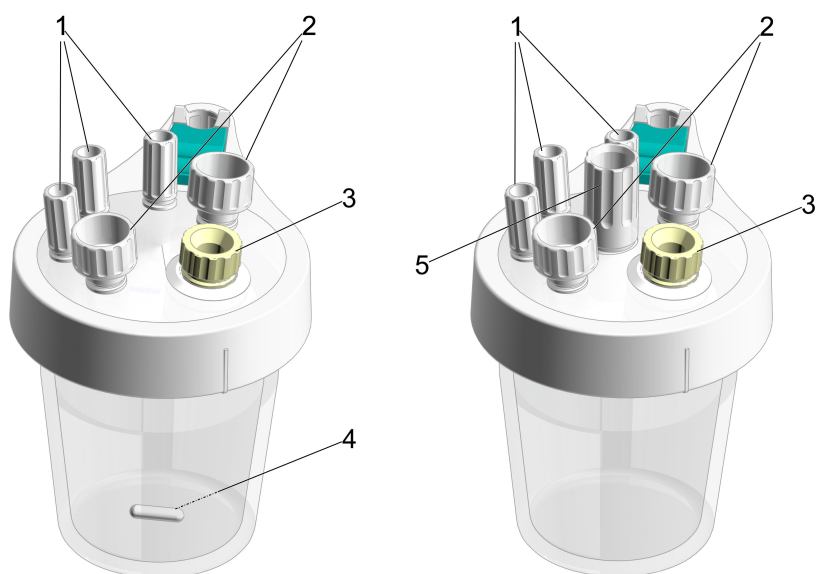
4 Imán agitador (¡sin homogeneizador!)
16 mm (6.1903.020) o
25 mm (6.1903.030)

5 Manguito de guía para homogeneizador
Manguito de guía para Polytron PT 1300 D (6.02709.050), para más información véase el apartado (véase "", página 47)

Preparación de la célula de titulación KF volumétrica

- 1** Inserte las tres boquillas roscadas (17-1) en los orificios M10 de la parte superior del recipiente de titulación KF.
- 2** Inserte las dos boquillas roscadas (17-2) en los orificios M12 de la parte superior del recipiente de titulación KF.

Equipamiento de la célula de titulación KF volumétrica



Figura 18 Célula de titulación KF volumétrica – Equipamiento

1 Punta de dosificación (6.1543.110) con tubo M8 (6.1805.200)	2 Punta de bureta (6.01543.120) con tubo M6 (6.1805.100)
3 Punta de aspiración (6.01543.000) con tubo M8 (6.1805.200)	4 Tubo de adsorción (6.01406.010)
5 Tapón septo con septo introducido (6.02709.020), tapón de cierre (6.02709.010) o cuchara para sustancias viscosas OMNIS (6.02711.000)	6 Electrodo de platino doble (6.0338.100) con cable (6.02104.040)

Requisitos previos:

- La célula de titulación KF volumétrica está montada (*véase " ", página 38*).
- El tubo de adsorción con tapa (*18-4*) se ha llenado con tamiz molecular nuevo, véase (*véase "Productos Karl Fischer OMNIS – Sustitución del material de adsorción", capítulo 5.6, página 35*).

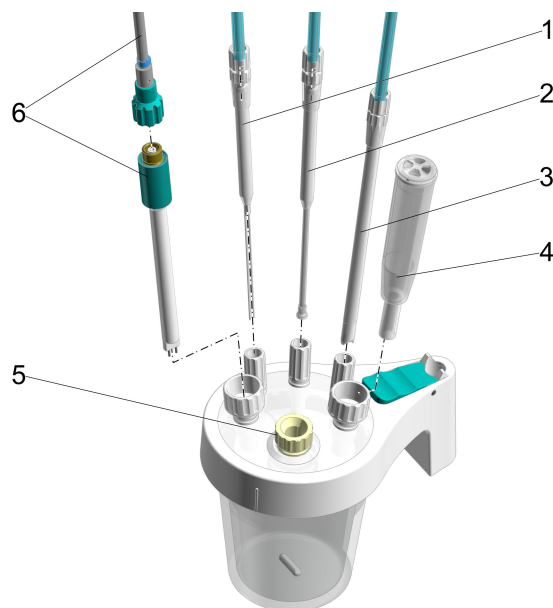
- 1 Inserte y atornille la punta de dosificación (*18-1*) en la boquilla rosca M10 izquierda (*17-1*).

La punta de dosificación debe encontrarse un poco por encima del imán agitador, pero sin obstaculizarlo.

- 2 Inserte y atornille un tubo M8 en el conector M8 de la punta de dosificación (*18-1*).

- 3** Inserte y atornille la punta de bureta (18-2) de la unidad de cilindro en la boquilla roscada M10 central (17-1).

La válvula antidifusión de la punta de bureta debe encontrarse un poco por encima del imán agitador, pero sin obstaculizarlo.

- 4** Inserte y atornille el tubo M6 en el conector M6 de la punta de bureta (18-2).

- 5** Inserte y atornille la punta de aspiración (18-3) en la boquilla roscada M10 derecha (17-1).

Cuando se va a aspirar disolvente, el extremo de la punta de aspiración debe tocar el fondo del recipiente pero sin obstaculizar el imán agitador.

En caso necesario, la punta de aspiración se puede extraer del disolvente.

- 6** Inserte y atornille un tubo M8 en el conector M8 de la punta de aspiración (18-3).

- 7** Inserte el electrodo de platino doble (18-6) en la boquilla roscada M12 izquierda (17-2) y, a continuación, apriete la boquilla roscada hasta que quede hermética.

- 8** Atornille el cable de electrodo con codificación azul en el electrodo (18-6).

- 9** Inserte el tubo de adsorción (18-4) en la boquilla roscada M12 derecha (17-2) y, a continuación, apriete la boquilla roscada hasta que quede hermética.

- 10** Inserte el tapón septo (con el septo introducido) en el orificio delantero (17-3) de la parte superior del recipiente de titulación.

Opcionalmente elija otro inserto:

- Tapón de cierre
- Cuchara para sustancias viscosas



Montaje de la célula de titulación KF volumétrica en el producto OMNIS (p. ej. OMNIS Titrator)



Figura 19 Montaje de la célula de titulación KF volumétrica en el producto OMNIS – Vista general

<p>1 Barra de soporte</p>	<p>2 Palanca de fijación en la parte superior del recipiente de titulación</p>
<p>3 Parte superior del recipiente de titulación KF (6.01405.010)</p>	<p>4 Anillo de ajuste</p>
<p>5 Recipiente de titulación KF 20 – 90 mL (6.01406.220) o 50 – 150 mL (6.01406.250)</p>	<p>6 Agitador magnético</p>

i En caso de que la célula de titulación KF volumétrica deba montarse para el uso con homogeneizador en el producto OMNIS, encontrará más información en [\(véase "", página 47\)](#).

Requisitos previos:

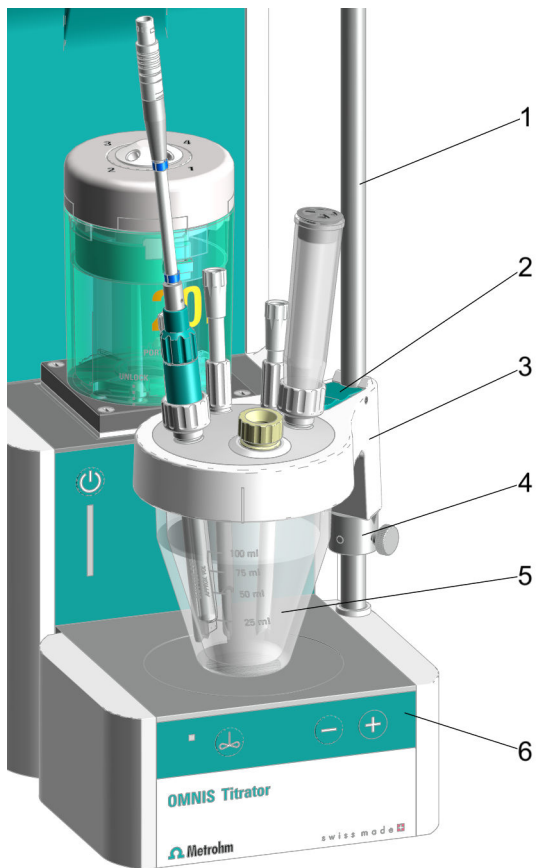
- La barra de soporte está montada con el anillo de ajuste en el producto OMNIS, véase *(véase "Agitador magnético – Montaje de accesorios", capítulo 5.5, página 32)*.

El anillo de ajuste sirve como tope inferior para la parte superior del recipiente de titulación KF. De este modo, el anillo de ajuste permite que la célula de titulación KF siempre pueda colocarse a la misma altura y justo en el centro del agitador magnético.

- El sistema de titulación OMNIS está conectado de forma funcional con la unidad de cilindro, véase *(véase "Sistema de titulación OMNIS – Montaje de la unidad de botella", capítulo 5.8, página 49)* y *(véase "Colocación de la unidad de cilindro OMNIS", capítulo 5.4, página 30)*.
- Los adaptadores para botella están completamente equipados y conectados al OMNIS Solvent Module, véase .
- La célula de titulación KF volumétrica está completamente equipada, véanse los pasos de trabajo *(véase "OMNIS Dosing Module – Montaje de la célula de titulación KF volumétrica", capítulo 5.7, página 37)*.

1 Presione la palanca de fijación verde *(19-2)* en la parte superior del recipiente de titulación *(19-3)*.

2 Inserte la célula de titulación KF formada por *(19-3)* y *(19-5)* sobre la barra de soporte *(19-1)*.

3 Inserte la célula de titulación KF hasta aprox. 1 mm sobre el agitador magnético *(19-6)* y llévela hasta el centro del agitador magnético.
Suelte la palanca de fijación verde para fijar la posición.

4 Inserte el anillo de ajuste *(19-4)* debajo de la parte superior del recipiente de titulación KF.

Gire el anillo de ajuste de forma que la cuña de la parte superior del recipiente de titulación KF se adapte en la muesca del anillo de ajuste.

5 Fije el anillo de ajuste con el tornillo moleteado en la posición que desee.

Ahora la posición de la célula de titulación KF está fijada con el anillo de ajuste.



Montaje de las conexiones para la célula de titulación KF volumétrica en el producto OMNIS (p. ej. OMNIS Titrator) y el OMNIS Solvent Module



Figura 20 Conexión de la célula de titulación KF con el producto OMNIS y el OMNIS Solvent Module

1 Tubo de PTFE M6 del puerto de llenado de la unidad de cilindro a la botella de reactivo de titulación (6.1805.100)

2 Tubo de PTFE M8 entre la punta de aspiración y la botella de residuos (Waste)
 Punta de aspiración (6.01543.000) con tubo de PTFE M8 (6.1805.200) para la botella de residuos (Waste)

3 Tubo de PTFE M8 entre la punta de dosificación y la botella de reactivo (Solvent)

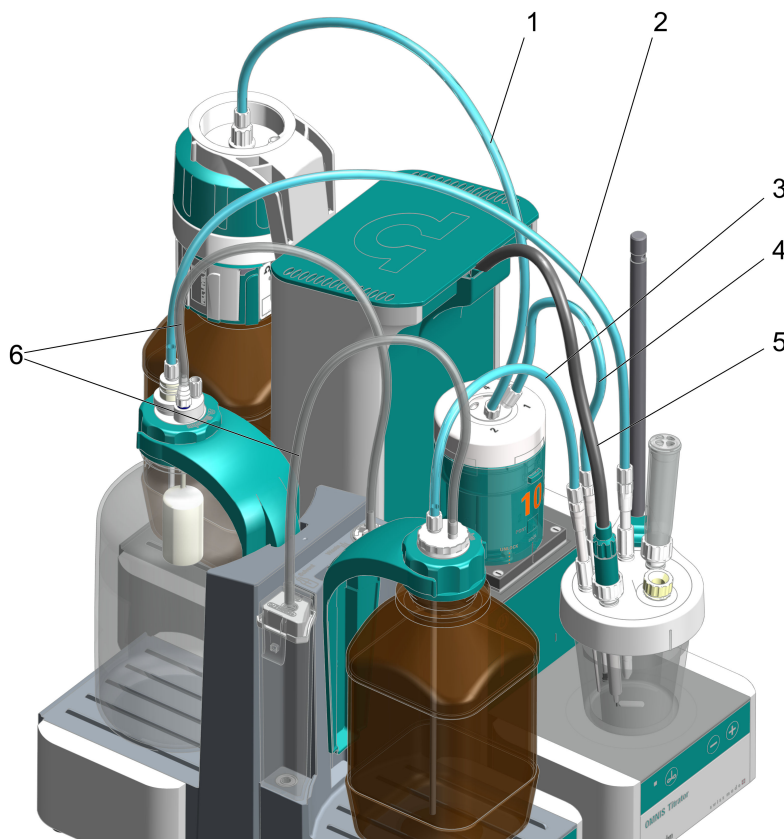
Punta de dosificación (6.1543.110) con tubo de PTFE M8 (6.1805.200) para la botella de reactivo (Solvent)

4 Tubo de PTFE M6 entre la punta de bureta y el puerto de dosificación 1 en la unidad de cilindro

Para añadir el reactivo de titulación a través de la punta de bureta (6.1543.200) con tubo de PTFE M6 (6.1805.100) en la célula de titulación KF

5 Cable de electrodo con módulo de medida

Electrodo de platino doble (6.0338.100) con cable de electrodo (6.02104.040) para el Measuring Module Analog

6 Tubos de PVC de la botella al OMNIS Solvent Module (6.01804.210)

Requisitos previos:

- En el OMNIS Solvent Module el cartucho de adsorción se ha llenado con tamiz molecular, está cerrado de forma estanca y montado, véase .
- En el OMNIS Solvent Module el Siphon Breaker y el adaptador para botella están completamente equipados y conectados, véase y *(véase "Sistema de titulación OMNIS – Montaje de la unidad de botella", capítulo 5.8, página 49).*
- La célula de titulación KF volumétrica está completamente equipada, véase *(véase "", página 40).*

1 Conexión de la célula de titulación KF volumétrica con el reactivo de titulación

Inserte y atornille el tubo de PTFE M6 de la punta de bureta *(20-4)* en el correspondiente conector de la unidad de cilindro, véase *(véase "Colocación de la unidad de cilindro OMNIS", capítulo 5.4, página 30).*

2 Conexión de la célula de titulación KF volumétrica con la botella

Inserte y atornille el tubo de PTFE M8 de la punta de dosificación *(20-3)* en el conector M8 del Siphon Breaker de la botella de reactivo (Solvent).

3 Inserte y atornille el tubo de PTFE M8 de la punta de aspiración *(20-2)* en el cabo del tapón esmerilado EN 14/M8 en el adaptador para botella GL 45 de la botella de residuos (Waste).

4 Conexión del electrodo de platino doble con cable de electrodo

Atornille el cable de electrodo *(20-5)* con codificación azul en el electrodo de platino doble.

Conexión del electrodo de platino doble en el módulo de medida analógico



Figura 21 Measuring Module Analog – Interfaces

1 Toma de conexión INPUT 1

2 Toma de conexión INPUT 2

3 Toma de conexión REF

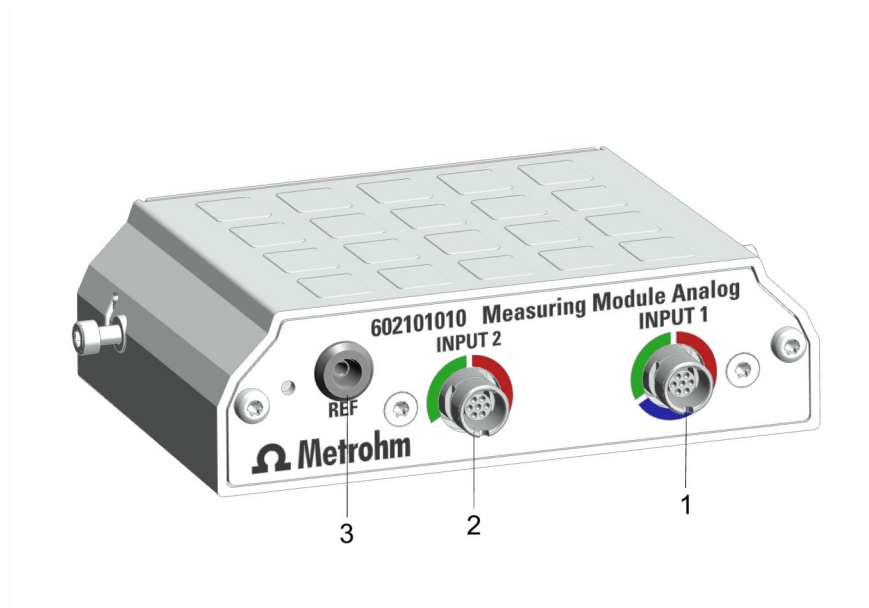
Requisitos previos:

Un cable de electrodo con codificación azul está atornillado en el electrodo de platino doble.

1 Monte un módulo de medida analógico en el producto OMNIS, allí donde se haya previsto, véase .

2 Conecte el cable de electrodo con codificación azul (20-1) en el enchufe hembra **INPUT 1** , véase .

i Tenga en cuenta que para la titulación KF solo puede utilizarse el enchufe hembra **INPUT 1**, véase la marca azul.

Opcionalmente: monte la célula de titulación KF volumétrica para el uso con homogeneizador en el producto OMNIS (p. ej. OMNIS Titrator)



Figura 22 Montaje de la célula de titulación KF volumétrica para el uso con homogeneizador en el producto OMNIS – Vista general

1 Soporte para homogeneizador

Soporte para Polytron PT 1300 D
(6.02008.010)

2 Distanciador de 35 mm

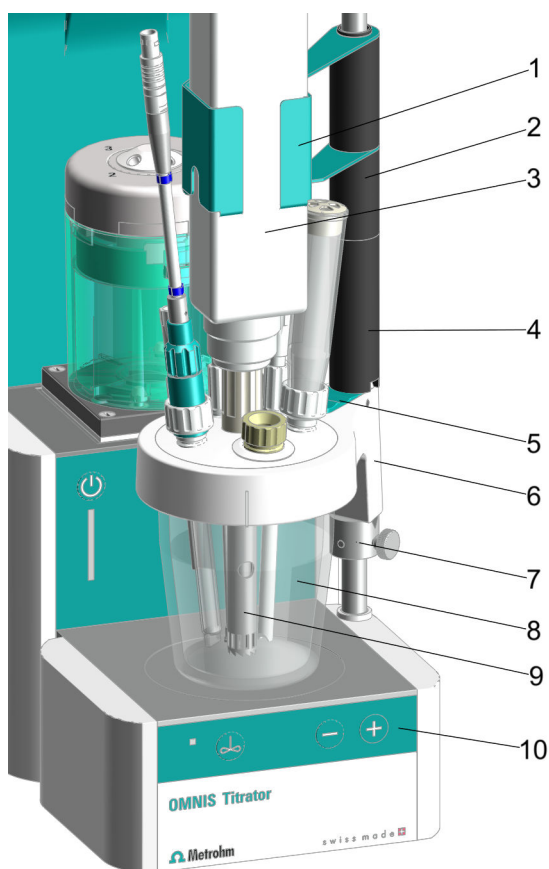
3 Polytron PT 1300 D

(2.1360.100) con grupo dispersante

4 Distanciador de 65 mm

5 Palanca de fijación en la parte superior del recipiente de titulación

6 Parte superior del recipiente de titulación KF para el uso con homogeneizador
(6.01405.040)

- 7 Conecte el homogeneizador (Polytron PT 1300 D) (22-3) mediante el cable RS-232 al PC.

Sugerencia:

Recomendamos utilizar el grupo dispersante según sigue:

- **Grupo dispersante de 125 mm**
 - Aplicaciones con muestras viscosas
 - Muestras cuyo diámetro es más pequeño que el del grupo
 - Polvos y sales difíciles de diluir
- **Grupo dispersante de 157 mm**
 - Aplicaciones con muestras fijas
 - Muestras cuyo diámetro es más grande que el del grupo

5.8 Sistema de titulación OMNIS – Montaje de la unidad de botella

La unidad de botella de un sistema OMNIS consta de los siguientes elementos:

- Botella de productos químicos
- Adaptador para botella OMNIS
- OMNIS Liquid Adapter

Algunos fabricantes de productos químicos ofrecen botellas de productos químicos con un adaptador para botella de un solo uso OMNIS. Para otras botellas de productos químicos usuales en el comercio se suministra un adaptador para botella multiuso OMNIS. Si la botella de productos químicos no dispone de un adaptador para botella OMNIS rojo, sustituya la tapa original de la botella de productos químicos por un adaptador para botella multiuso.

Montaje de la unidad de botella

- 1 Componga el OMNIS Liquid Adapter.
- 2 Monte y conecte el OMNIS Liquid Adapter.
- 3 Si la botella de productos químicos no está cerrada con un adaptador para botella de un solo uso OMNIS rojo,
 - prepare el adaptador para botella multiuso OMNIS
 - retire la tapa original de la botella de productos químicos,
 - atornille el adaptador para botella multiuso OMNIS en la botella,



- 4**
 - acople el OMNIS Liquid Adapter a la botella para productos químicos,
 - coloque la botella para productos químicos en la tarima.

6 Puesta en marcha

6.1 Primera puesta en marcha por parte de Metrohm

La primera puesta en marcha del sistema la realiza siempre el representante de servicio regional de Metrohm.

7 Manejo y operación

7.1 Manejo

El producto puede manejarse mediante OMNIS Software. Se puede consultar información y funciones adicionales sobre OMNIS Software en [OMNIS Help](#).

7.2 Unidad de cilindro OMNIS – Manejo

 El producto puede manejarse mediante OMNIS Software. Encontrará más información en la [ayuda de software](#).

Notas sobre el manejo

ATENCIÓN

Desgaste del pistón

Las soluciones de materias sólidas (p. ej., sales o hidróxidos) provocan un mayor desgaste del pistón de dosificación, lo que puede dar lugar a fugas.

- Llene el cilindro de solución después de cada titulación/dosificación y llévelo a la posición de intercambio.

En caso de que no se garantice ningún número de muestras continuo, llene el cilindro con solución y llévelo a la posición de intercambio, particularmente si se usan:

- soluciones concentradas que tiendan a la cristalización
- soluciones EDTA, disolventes de alta pureza y agua ultrapura
- disolventes orgánicos
- reactivos alcalinos (p. ej., KOH o alcohol isopropílico), corrosivos o altamente concentrados

La unidad de cilindro no se traslada automáticamente a la posición de intercambio. Para moverse automáticamente a la posición de intercambio después de cada titulación/dosificación, inserte las instrucciones **FILL** y **VALVE POS** en el método, véase la [ayuda de software](#).

Para conservar (almacenar) la unidad de cilindro durante un período de tiempo prolongado, tenga en cuenta lo indicado en las ([véase "Almacenamiento de la unidad de cilindro OMNIS", capítulo 8.3, página 61](#)).

Uso del tubo de dosificación con válvula antidifusión

Cuando se utiliza con una válvula antidifusión, se aplica una velocidad de dosificación máxima de 150 mL/min.

La velocidad de dosificación se puede almacenar en el chip de memoria de la unidad de cilindro: introduzca la velocidad de dosificación en OMNIS Software en **Propiedades ► Datos específicos**.

Uso del tubo de dosificación sin válvula antidifusión

En un uso sin válvula antidifusión, no sumerja el tubo de dosificación en la solución de muestra.

Los extremos abiertos de los tubos conllevan el peligro de la difusión de retorno de la solución de muestra que saldría del recipiente al tubo flexible.

i La unidad de cilindro y sus componentes no son esterilizables en autoclave. No se puede garantizar la esterilidad de una solución aséptica.

7.2.1 Colocación de la unidad de cilindro OMNIS

i Ajustes por defecto para los puertos 1 y 2

Por norma, en el chip de datos de la unidad de cilindro se ha definido el puerto 1 como puerto de dosificación y el puerto 2 como puerto de llenado. Las siguientes instrucciones describen el estándar.

Si los puertos se deben utilizar de manera distinta al estándar, adapte los puertos en OMNIS Software en **Propiedades ► Datos específicos**.

Preparación de la colocación

- 1 En OMNIS Software, abra el **Control manual** de la unidad de dosificación, véase la *ayuda de software*.
- 2 Inicie la función **Posición de intercambio**.

Colocación de la unidad de cilindro

i Este manual describe la instalación según se especifica como estándar en OMNIS Software.

Requisito:

- Motor de bureta: el acoplamiento de grifo y la biela de accionamiento deben encontrarse en la posición de intercambio (el puerto 2 está ajustado).
- Unidad de cilindro: el perno del pistón debe engrasar con la parte inferior de la carcasa del cilindro. El tubo de centrado está en la posición correcta.

Accesorios necesarios:



- Llave (6.2739.000)
- 2 tubos FEP (6.1805.100)
- Punta de titulación (6.1543.200)

1 Orientación de la unidad de cilindro

Gire la unidad de cilindro, de forma que la línea con la rotulación **UNLOCK** coincida con la marca en el motor de bureta.

2

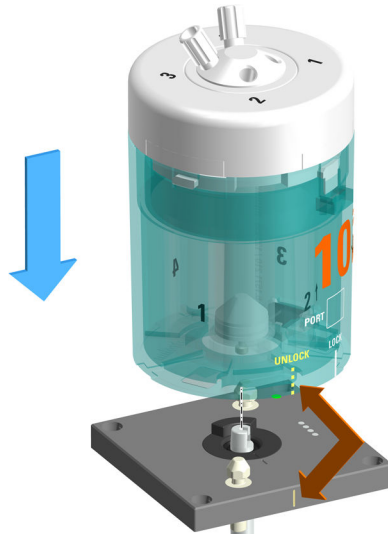

Coloque la unidad de cilindro en posición recta desde arriba en los dos pasadores de bloqueo.

3 Bloqueo de la unidad de cilindro

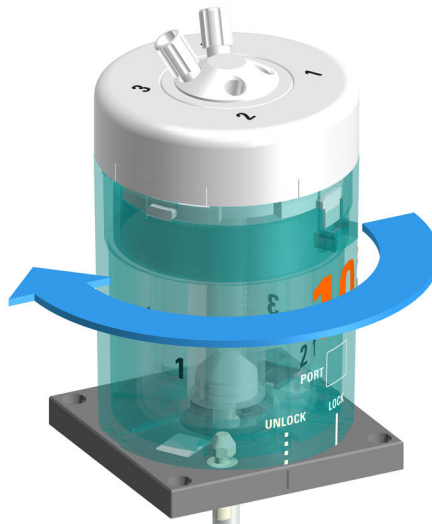

Gire la unidad de cilindro hacia la izquierda hasta el tope.

La línea con la rotulación **LOCK** sirve como ayuda para la orientación.

4 Montaje de los tubos flexibles

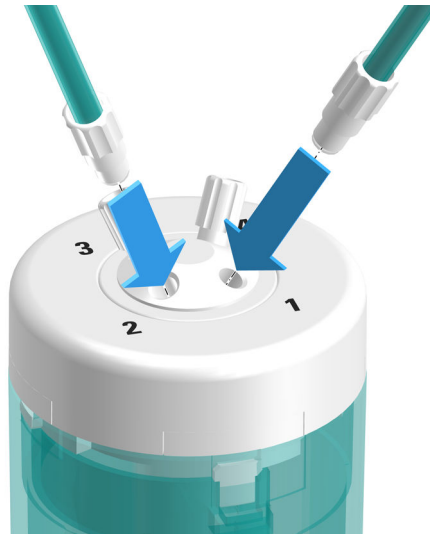

Atornille un tubo FEP (6.1805.100) en el puerto 1.

Este tubo FEP sirve como tubo de dosificación. Atornille el otro extremo a la punta de titulación (6.1543.200).

5 Atornille el otro tubo FEP (6.1805.100) en el puerto 2.

Este tubo FEP sirve como tubo de llenado. Atornille el otro extremo en el OMNIS Liquid Adapter.

6 Apriete los tubos con la llave (6.2739.000).

véase también

Unidad de cilindro OMNIS – Vista general (capítulo 3.1.3.1, página 16)

7.2.2 Retire la unidad de cilindro OMNIS

Preparación de la retirada

- 1 En OMNIS Software, abra el **Control manual** de la unidad de dosificación, véase la [ayuda de software](#).
- 2 Inicie la función **Vaciado**.
- 3 Inicie la función **Posición de intercambio**.



Retirada de la unidad de cilindro

Requisito:

- Motor de bureta: el acoplamiento de grifo y la biela de accionamiento deben encontrarse en la posición de intercambio (el puerto 2 está ajustado).
- Unidad de cilindro: el perno del pistón debe enrasar con la parte inferior de la carcasa del cilindro. El tubo de centrado está en la posición correcta.

1 Desacoplamiento de los tubos flexibles



Desatornille el tubo de dosificación y el tubo de llenado.

2 Desbloqueo de la unidad de cilindro

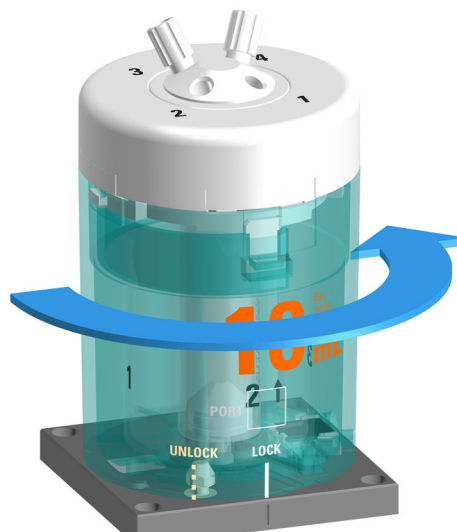

Gire la unidad de cilindro hacia la derecha hasta la posición **UNLOCK**.

3 Elevación de la unidad de cilindro

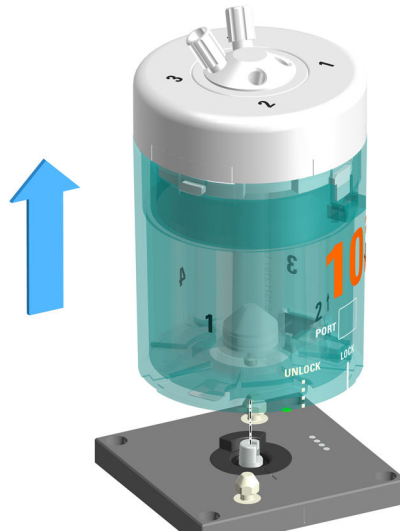

Eleve la unidad de cilindro directamente hacia arriba.

véase también

Unidad de cilindro OMNIS – Vista general (capítulo 3.1.3.1, página 16)

7.3 Agitador magnético – Manejo



Figura 23 Agitador magnético – Barra de control

<p>1 Indicador de estado Multicolor</p>	<p>2 On/Off <i>(véase "Encender y apagar el agitador magnético", capítulo 7.3.1, página 58)</i></p>
<p>3 Reducir la velocidad de agitación <i>(véase "Ajustar el agitador magnético", capítulo 7.3.2, página 59)</i></p>	<p>4 Incrementar la velocidad de agitación <i>(véase "Ajustar el agitador magnético", capítulo 7.3.2, página 59)</i></p>

Otras funciones del software

Las siguientes funciones solo pueden ejecutarse con OMNIS Software:
(véase [OMNIS Help](#)):

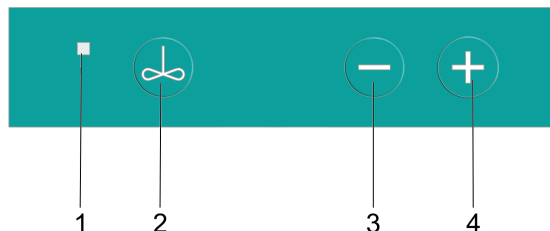
- **Desactivación de las teclas**
El agitador magnético solo puede operarse mediante el software.
- **Conmutación de las teclas para el agitador de varilla**
Las teclas del agitador magnético sirven para manejar el agitador de varilla.
- **Ajuste de la dirección de agitación**

7.3.1 Encender y apagar el agitador magnético

1 Encender el agitador magnético

Pulse la tecla .

El agitador magnético agita con la velocidad de agitación utilizada por última vez.

2 Apagar el agitador magnético

Vuelva a pulsar la tecla .

El agitador magnético se detiene.

 Si el agitador magnético está funcionando a una velocidad de agitación elevada, reduzca la velocidad de agitación antes del apagado.

Como alternativa, encienda y apague el agitador magnético en OMNIS Software en [Control manual](#).

7.3.2 Ajustar el agitador magnético

La velocidad de agitación puede ajustarse en 15 niveles.

Requisito:

El agitador magnético debe estar encendido.

1 Aumento gradual de la velocidad de agitación

Pulse la tecla .

Cada pulsación de la tecla aumenta la velocidad de agitación en 1 nivel. La velocidad de agitación actual se muestra en OMNIS Software en [Control manual](#).

2 Disminuir velocidad de agitación

Pulse la tecla .

Cada pulsación de la tecla reduce la velocidad de agitación en 1 nivel. La velocidad de agitación actual se muestra en OMNIS Software en [Control manual](#).

Como alternativa, la velocidad de agitación también puede ajustarse en OMNIS Software en [Control manual](#).

 La dirección de agitación únicamente puede ajustarse en OMNIS Software en [Control manual](#).

8 Mantenimiento

8.1 Mantenimiento

Para evitar fallos de funcionamiento y garantizar una larga vida útil, realice el mantenimiento del producto con regularidad.

- Metrohm recomienda que el personal especializado de Metrohm AG dé mantenimiento a los productos como parte de un servicio anual. Si se utilizan frecuentemente productos químicos corrosivos y cáusticos, es necesario reducir los intervalos de mantenimiento.
- Realice únicamente los trabajos de mantenimiento descritos en estas instrucciones. Para otros trabajos de mantenimiento y reparaciones, póngase en contacto con el representante de servicio regional de Metrohm. Este representante se encuentra en todo momento a su disposición para asesorarle profesionalmente sobre el mantenimiento de todos los productos Metrohm.
- Utilice únicamente piezas de recambio que cumplan los requisitos técnicos del fabricante. Las piezas de recambio originales siempre cumplen estos requisitos.

8.2 Limpiar la superficie del producto

Para evitar fallos de funcionamiento y garantizar una larga vida útil, realice la limpieza del producto con regularidad.

- Retire inmediatamente los productos químicos derramados.
- Proteja las conexiones de enchufe contra la contaminación.



ADVERTENCIA

Sustancias químicas peligrosas

El contacto con sustancias químicas agresivas puede provocar intoxicaciones o quemaduras químicas.

- Use equipo de protección individual (por ejemplo, gafas de protección, guantes).
- Utilice el extractor al trabajar con sustancias peligrosas de vaporización.
- Limpie las superficies sucias.
- Utilice solo productos de limpieza que no activen ninguna reacción secundaria indeseada con los materiales que deben limpiarse.
- Elimine los materiales con contaminación química (por ejemplo, el material de limpieza) conforme a la normativa.



ADVERTENCIA

Tensión eléctrica

El contacto con la tensión eléctrica puede causar lesiones graves o la muerte.

- Utilice el producto solo si este está en perfectas condiciones. La carcasa también debe estar intacta.
- Utilice el producto solo con las fundas colocadas.
- Proteja los componentes conductivos (por ejemplo, la fuente de alimentación, el cable de alimentación o las tomas de conexión) contra la humedad.
- Encargue siempre los trabajos de mantenimiento y las reparaciones de los componentes eléctricos a un representante de servicio regional de Metrohm.

Requisito:

- El producto debe estar apagado y desconectado del suministro eléctrico.

Accesorios necesarios:

- Paño de limpieza (suave y sin pelusas)
- Agua o etanol

1 Limpie la superficie con un trapo húmedo. Elimine la suciedad más gruesa con etanol.

2 Limpie la superficie con un paño seco.

3 Limpie las conexiones con un paño seco.

8.3 Almacenamiento de la unidad de cilindro OMNIS

i Si no se ha utilizado la unidad de cilindro durante un periodo de tiempo prolongado, lave el cilindro con agua desionizada y llénelo para prevenir el pegado del disco de la válvula y el disco distribuidor, particularmente si se utilizan:

- soluciones concentradas que tiendan a la cristalización
- soluciones EDTA, disolventes de alta pureza y agua ultrapura
- disolventes orgánicos
- reactivos alcalinos (p. ej., KOH en isopropanol), corrosivos o altamente concentrados

i Cuando use reactivos sensibles al agua, enjuague el cilindro con disolvente y luego almacénelo vacío.

1 Ponga el tubo de llenado en una botella de líquido de enjuague.

- 2 En OMNIS Software, abra el **Control manual** de la unidad de dosificación, véase la [ayuda de software](#).
- 3 Realice la función **Preparación** de 2 a 3 veces con líquido de lavado.
- 4 Si la unidad de cilindro se va a almacenar vacía,
 - retire el tubo de llenado de la botella con líquido de enjuague e
 - inicie la función **Vaciado**.
- 5 Inicie la función **Posición de intercambio**.
- 6 Almacene la unidad de cilindro a temperatura ambiente y protéjala de la radiación solar directa.

**Unidad de cilindro de lavado automático**

Para lavar automáticamente la unidad de cilindro, descargue el método para lavar automáticamente la unidad de cilindro como plantilla o créelo usted mismo. .

8.4 Limpieza de la unidad de cilindro OMNIS



ADVERTENCIA

Peligro de intoxicación y quemaduras a causa de sustancias químicas peligrosas

Intoxicaciones y/o quemaduras debidas al contacto con sustancias químicas agresivas.

- Utilice solo productos de limpieza que no activen ninguna reacción secundaria indeseada con los materiales que deben limpiarse.
- Limpie las superficies sucias.
- Use el equipo de protección.
- Utilice el extractor al trabajar con sustancias peligrosas de vaporización.
- Elimine correctamente los materiales con contaminación química (p. ej. material de limpieza).

ATENCIÓN

Daños en el aparato a causa de sustancias químicas peligrosas agresivas

Daños en el aparato o fallos funciones debidos al contacto con sustancias químicas agresivas.

- Elimine inmediatamente los líquidos y materias sólidas derramados.
- Utilice una protección de tierra al trabajar con sustancias y gases químicos fácilmente inflamables.
- En caso de que sospeche que ha penetrado alguna sustancia química en el aparato, deberá desconectar la fuente de alimentación al aparato. A continuación, informe al servicio técnico de Metrohm.

 La unidad de cilindro debe recibir un cuidado adecuado. Una contaminación excesiva de la unidad de cilindro provoca fallos funcionales y reduce la vida útil.

Requisito:

La unidad de cilindro se ha quitado del motor de bureta. *(véase "Retire la unidad de cilindro OMNIS", capítulo 7.2.2, página 55)*

1 Limpieza de la carcasa del cilindro

 La carcasa del cilindro no es adecuada para la limpieza en lavavajillas.

Limpie la carcasa del cilindro con agua tibia y detergente.

2 Si la pieza superior del cilindro está bloqueada, coloque la unidad de cilindro en agua caliente durante 30 minutos, como mínimo, con la pieza superior del cilindro hacia abajo (puede agregarse un poco de detergente).



3 Limpieza de los contactos eléctricos de la unidad de cilindro

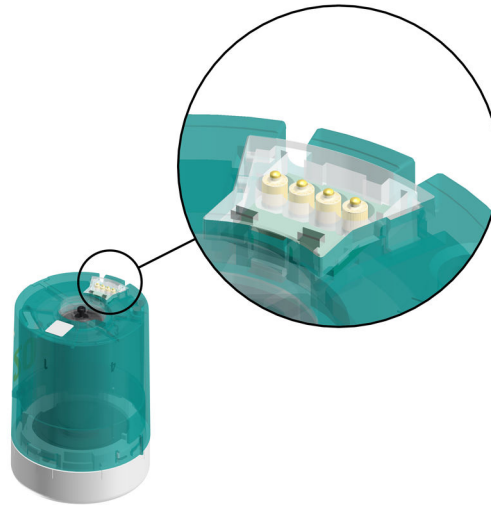

Si los contactos eléctricos solo están un poco sucios, humedezca un trapo con agua y limpie los contactos eléctricos.

4 Si los contactos eléctricos están muy sucios,

- moje el trapo humedecido con detergente o etanol y limpie los contactos eléctricos, o
- limpie los contactos eléctricos en un baño de ultrasonido con poco detergente o etanol.

En el secado, no supere los 50 °C. Si es necesario, utilice aire comprimido.

5 Limpieza de los contactos eléctricos del motor de bureta

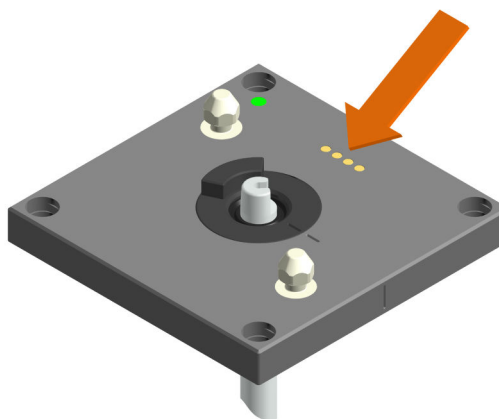

- Si los contactos eléctricos solo están un poco sucios, humedezca un trapo con agua y limpie los contactos eléctricos.
- Si los contactos eléctricos están muy sucios, moje el trapo humedecido con detergente o etanol y limpie los contactos eléctricos.

8.5 Limpieza del OMNIS Liquid Adapter

Limpieza del tubo de aspiración

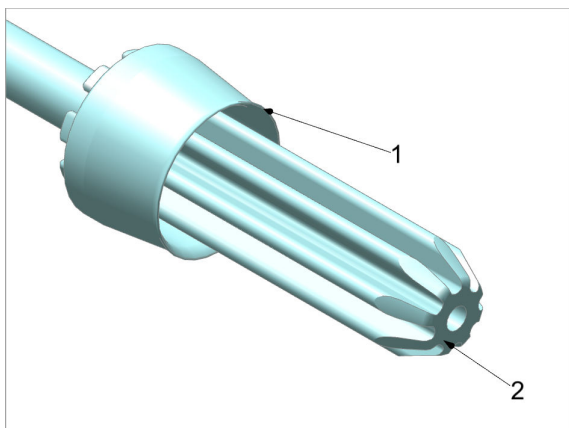

1. Lave bien el tubo de aspiración con agua corriente. Séquelo bien con un paño humedecido sin pelusa.
2. Compruebe que la faldita de obturación (1) y la superficie de obturación (2) estén limpias e intactas.

En caso de que ya no pueda limpiarse la faldita de obturación o la superficie de obturación del tubo de aspiración, monte un nuevo tubo de aspiración.

Limpieza del OMNIS Liquid Adapter

ATENCIÓN

Daños en el aparato debidos a la penetración de líquido

Daños materiales en el aparato o fallos funcionales debidos a la penetración de líquidos (p. ej. durante la limpieza).

El aparato no es resistente a las salpicaduras. Durante la limpieza puede penetrar líquido en su interior, lo que puede causar daños (p. ej. en la electrónica).

- No limpie el aparato bajo agua corriente.
- No utilice un vial lavador para limpiar el aparato.
- Limpie bien el aparato solo con un paño humedecido.



Limpie bien el OMNIS Liquid Adapter desde la parte exterior con un paño humedecido.

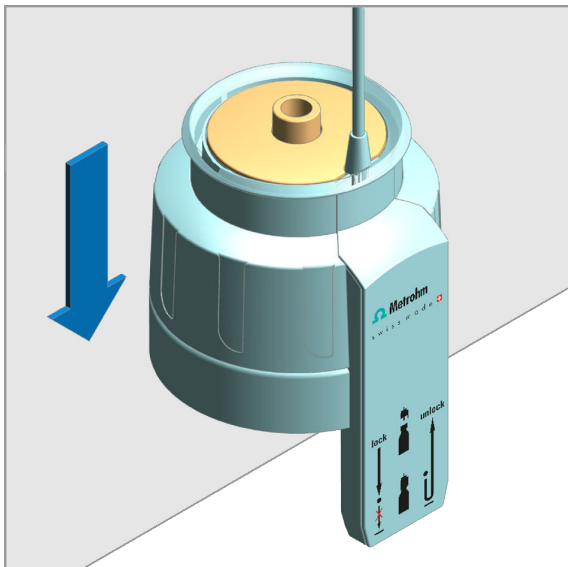

1. Para que la parte hundida sea más accesible, coloque el OMNIS Liquid Adapter sobre un borde de mesa. Presione hacia abajo y mantenga presionado el OMNIS Liquid Adapter. La parte hundida se eleva.
2. Limpie bien la superficie y el foso para el tubo de aspiración con un paño humedecido.
3. En caso de que el interior del foso esté sucio, límpielo con un bastoncillo de algodón humedecido.
4. Suelte la carcasa del OMNIS Liquid Adapter.

Suciedad con sustancias orgánicas

Si el OMNIS Liquid Adapter se ha ensuciado con sustancias orgánicas, límpielo con etano, metanol y/o isopropanol.

 Para limpiar el OMNIS Liquid Adapter no utilice disolventes con acetona. La acetona daña la rotulación del OMNIS Liquid Adapter.

9 Solución de problemas

Los mensajes sobre fallos y errores aparecen en el programa de control o en el software integrado (por ejemplo, en la pantalla de un aparato) y contienen la siguiente información:

- Descripciones de las causas de las averías (por ejemplo, bloqueo del accionamiento)
- Descripciones de problemas con el control (por ejemplo, un parámetro que falta o es inválido)
- Información sobre cómo resolver el problema

Los componentes del sistema con elementos de indicación de estado señalan adicionalmente los fallos y errores mediante un LED rojo intermitente.

La solución de problemas en el producto solo es posible, por lo general, con la ayuda del programa de control o del software integrado (por ejemplo, la inicialización o el desplazamiento a la posición definida).

véase también

Sistema – Señales (capítulo 3.4, página 25)

10 Eliminación

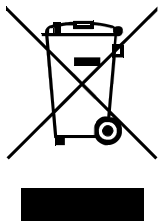

Elimine los productos químicos y el producto adecuadamente para reducir los impactos negativos sobre el medio ambiente y la salud. Las autoridades locales, los servicios de eliminación de residuos o los distribuidores proporcionan información más detallada sobre la eliminación. Para la correcta eliminación de los residuos de aparatos eléctricos y electrónicos en la Unión Europea, respete la Directiva RAEE (Residuos de Aparatos Eléctricos y Electrónicos).

11 Características técnicas

11.1 Condiciones ambientales

Gama de funcionamiento nominal +5...+45 °C con una humedad relativa máxima del 80 %, sin condensación

Almacenamiento +5...+45 °C

11.2 OMNIS Dosing Module – Suministro eléctrico

Tensión nominal 24 V CC

11.3 Agitador magnético – Suministro eléctrico

Tensión nominal 24 V CC interna

11.4 OMNIS Dosing Module – Dimensiones

Medidas

Anchura 142 mm

Altura 358 mm

Profundidad

Sin agitador magnético 284 mm

Con agitador magnético 400 mm

Peso

Tipo

Sin agitador magnético 4,0 kg

Con agitador magnético 4,7 kg



11.5 Agitador magnético– Dimensiones

Medidas

<i>Anchura</i>	142 mm
<i>Altura</i>	70 mm
<i>Profundidad</i>	116 mm

Peso 700 g

11.6 OMNIS Dosing Module – Carcasa

Materiales

<i>Tapa</i>	PET	tereftalato de polietileno
<i>Panel posterior</i>	AW-5754 H12/H22	aluminio, pintado
<i>Suelo</i>	1.4301	acero fino
<i>Envoltura</i>	PBT	polibutilenotereftalato
<i>Láminas frontales</i>	PET	tereftalato de polietileno, mate

Grado de protección IP IP 40

11.7 Agitador magnético – Carcasa

Materiales

<i>Tapa</i>	PBT	Polibutilenotereftalato
<i>Suelo</i>		Acero al cromo
<i>Envoltura</i>	PBT	Polibutilenotereftalato
<i>Láminas frontales</i>	PET	Polibutilenotereftalato, mate

Grado de protección IP IP 40

11.8 OMNIS Dosing Module – Especificaciones de conectores

Fuente de alimentación		mediante MDL
<i>Enchufe hembra</i>		enchufe redondo
MDL	Metrohm Device Link	
Contactos	4	superficies de contacto para unidad de cilindro

11.9 Especificaciones de pantalla

Indicador de estado	LED	multicolor
----------------------------	-----	------------

11.10 OMNIS Dosing Module – Especificaciones de Liquid Handling

Motor de bureta		
<i>Resolución de dosificación</i>	100 000	pasos por volumen del cilindro
<i>Exactitud del dosificador</i>	0,01 %	típico, del volumen dosificado referido al volumen del cilindro

11.11 Agitador magnético – Especificaciones

Versión del producto OMNIS	con agitador magnético montado
-----------------------------------	--------------------------------



Rango de ajuste del régimen de revoluciones	+1 ... +15	dirección de rotación en sentido antihorario (visto desde arriba)
	-1 ... -15	dirección de rotación en sentido horario (visto desde arriba)
Modificación del régimen de revoluciones por cada nivel	120 rpm	
Régimen de revoluciones máximo	1800 rpm	
Longitudes de los imanes agitadores	8, 12, 16, 25, 30 mm	